

الهيئة العامة للتعليم التطبيقي

وفوضى التعليم فيها

الكتاب : الهيئة العامة للتعليم التطبيقي

وفوضى التعليم فيها

تأليف : حمد عبد الله بن حمد آل خميس

الطبعة : الأولى عام ٢٠١٢م

البريد الإلكتروني : Alkhamis_comp@hotmail.com

رقم الإيداع : ٠٠٠٠ - ٢٠١١م

الترقيم الدولي :

حقوق الطبع محفوظة للمؤلف



الهيئة العامة للتعليم التطبيقي

وفوضى التعليم فيها

تأليف

حمد عبدالله الحمد الخميس

٢٠١٢



حمد عبد الله بن حمد آل خميس

خبير أشعة نووية والوقاية منها

عضو هيئة تدريس في كلية الدراسات التكنولوجية

تخصص أشعة نووية والوقاية منها

مؤلفاته : ١ - الأشعة النووية من البداية إلى النهاية.

٢ - إمارة في بلاد الرافدين - الخميسية منذ عام ١٨٥٠م إلى

١٩٤٢م .

٣ - المستلطف المفيد .

٤ - الدليل الشامل لآل خميس منذ سنه ١٧٠٠ .

٥ - العرب قوم رسول الله وحملة الرسالة .

٦ - سلوم في الديار المصرية - قصة .

٧ - الأصيل والبيسري .

٨ - الهيئة العامة للتعليم التطبيقي وفوضى التعليم فيها

موقع المؤلف على النت

Alarabyalasil.com

البريد الإلكتروني

Alkhamis_comp@hotmail.com

إهداء

أهدي كتابي هذا إلى الأساتذة الدكاترة
البروفسورية العلماء العباقرة إليّ مسوئين ١٠٠ بحث،
ولو كانوا مسوئين ١٠١ بحث لكانت أمريكا
وبريطانيا وروسيا وفرنسا وألمانيا سلمتهم الحكم.
والحمد لله لم يسووا ١٠١ بحث كنا خسرناهم
واستفاد منهم أعدائنا.

الفهرس

الصفحة	الموضوع
١١	مقدمة
١٥	تعريف الهيئة العامة للتعليم التطبيقي والتدريب
١٧	ماذا حدث بعد إنشاء الهيئة
٢١	واقع كليات الهيئة اليوم
٨٣	لجنة الجداول
٨٧	مسخرة المختبرات
٩٩	فتح الشعب
١٠١	تفريخ ساعات التدريس
١١١	ما هو الحل للإرتقاء بمستوى كليات الهيئة
١١٧	هل كليات الهيئة كليات جامعية
١١٩	دور كليات الهيئة في تدمير التعليم الجامعي
١٢٣	الخاتمة

مقدمة

منذ إنشاء الهيئة العامة للتعليم التطبيقي والتدريب وهي تسير من تخبط إلى تخبط إلى أكبر منه، ويعود ذلك إلى اصل نشأتها ، فالهيئة لم تقم على قواعد اكااديمية صحيحة وسليمة، كجامعة الكويت وإن كان لي بعض الملاحظات عليها، بل قامت عشوائيا وعلى انقاض التعليم الثانوي. لأن الذي انشأها أو اوعز أو أغرى بإنشائها كان يريد أن يصبح مديرا عاما عليها بعد حصوله على شهادة الدكتوراه بعد بلوغه ٥٢ سنة.

ونتيجة لذلك ولأمور كثيرة سوف نتطرق لها في كتابنا هذا اصبحت الهيئة العامة للتعليم التطبيقي والتدريب بعد ٣٠ سنة من إنشائها جبل عظيم من التخلف والتهلهل والفساد.

ولقد اصبحت الهيئة عامل مدمر للتعليم الجامعي في الكويت ، فما على الطالب خريج الثانوية بتقدير ضعيف إلى الدخول في إحدى كلياتها ونتيجة لمستوى الكليات الضعيف يتخرج منها هذا الطالب ، وما عليه بعد تخرجه إلا الإلتحاق بأحد الجامعات التي لا يهتمها إلا الفلوس المدفوعة من قبل هذا الطالب، فيصبح بعد سنتين من تخرجه مهندسا أو محاسبا أو أي تخصص من تخصصات الهيئة ، وإن كان لديه واسطة حتي ولو لم تكن واسطة قوية، يصبح معيدا في كليات الهيئة، ويتخرج بعد مده دكتور. ولتكملة المسرحية يتوسط لعربي أو يساعد في التوسط لعربي ، بشرط أن لا يكون من اعضاء هيئة التدريس في الجامعات المحترمة، ليتعين في الهيئة فيقوم هذا العربي بكتابة ابحاث له، ليصبح بعد مدة قصيرة "الأستاذ البرفسور الدكتور (برعي المفش)". طبعاً أنا لا أعمم فلكل قاعدة شواذها.

ونتيجة لذلك أصبح عندنا الدكتور والمهندس والمحاسب والمدرس والممرض الأमीين من الذين لا يفقهون بتخصصاتهم شيء. ولاتوجد مشكلة عندما يتوظفوا في الحكومة، فسوف يوجد أحد الهنود أو العرب ممن يقوم بإنجاز العمل.

ونتيجة لهذه الأمور إنهار التعليم الجامعي عندنا في الكويت. وأصبح الجامعيين عندنا أكثر من عدد سكان الكويت !!!؟؟؟؟؟ وإن عملت إختبار بسيط لهذا الكم الهائل من الخريجين ستجد النتيجة " لم ينجح أحد " .

ونصيحة أقولها لله وللقائمين على التعليم في الكويت فأقول الحل الوحيد لاصلاح ما أفسده السابقين هو إلغاء الهيئة وإرجاعها لاصلها الأول، لتصبح معاهد ثانوية، وهذا الكم الهائل من الدكاترة المحترمة يعاد إختبارهم تحت رعاية لجنة متخصصة ولا تخضع للواسطة، ويتم تعيين الناجح منهم (أعتقد سيكونون قلة جدا) في جامعة الكويت أو جامعة تأسس من جديد. ونصيحة أقولها بقوة، لاتجعلوا هذا الكم الهائل من الدكاترة هم من يقومون بإنشاء الجامعة لانهم سيكررون الهيئة العامة للتعليم التطبيقي والتدريب من جديد وبفساد أكثر واكبر.

لهذا اقول: يجب أن يقوم اساتذة من خارج الهيئة بإنشاء جامعة جديدة وتقوم هذه الجامعة بإختبار كل من يتقدم لها إختبارا حقيقيا وصحيحا. حتي لو كان المتقدم أستاذ بروفيسور دكتور (برعي المفسر) ومتخرج من أعرق الجامعات. لان بعض الجامعات تتساهل مع الخليجي، وتعطيه شهادة دكتوراه بسهولة، طالما أنه لن يعمل في بلادهم، وفي بعض الأحيان مجاملة لاهل الخليج. لان هدف هذه الجامعة الحصول على المال، وكذلك لاهداف سياسية وإقتصادية وحتى إستخبارية.

وهنا أريد ان أقول حقيقة يجهلها معظم الناس، أن غالبية الجامعات الغربية والأمريكية لا تتساهل مع الطالب المتميز، والذي يريد أن يتعلم العلم الحقيقي

والجاد، ويريد أن يحصل على المعلومة الحقيقية بل تصعب الأمور وتعقدتها عليه، لانهم لا يريدون أن يكون هناك متعلمين حقيقيين في بلاد الخليج العربي، بل يريدون أن يكون في بلادنا فقط اشباه متعلمين. لان المتعلم الجاد والذي أخذ شهادته بجدارة سوف يكون قوي، وهم لا يريدوننا أن نكون أقوياء.

"أقول لا تتساهل" فلا يعني هذا انه إذا كان متميزا لن يحصل على الشهادة، بل سيحصل عليها رغما عنهم. وإذا كان فلتت زمانه ورفض إغرائتهم يقتل، وقد قتل كثير من المتميزين بجدارة بحوادث مجهولة.

أما الذي يرون نبوغه وميله للتأقلم مع عاداتهم أو يرغب بالعيش معهم يرحبون به ويقدمون له كل المعلومات والتسهيلات الممكنة.

وطبعا أنا لا أتكلم من فراغ ولكن أقولها وأنا متأكد من هذه المعلومة بأن كل طالب من الطلبة الأجانب الموجودين في أوروبا وأمريكا والذين يدرسون في جامعاتها لهم ملف في CIA

وهذا الملف ليس المقصود منه مراقبة الأجانب أمنيا فقط، ولكن المقصود منه مراقبة المعلومات التي يأخذها هذا الطالب من جامعاتهم أين تذهب وكيف تستغل. وهل يمكن الإستفادة من نبوغه إذا كان نابغا. وكذلك هل ممكن الإستفادة منه في أمور مخبراتييه ، خاصة أن هذا الطالب المتعلم سوف يعود لبلاده وسوف يمسك مركزا مرموقا قد يصل في يوم من الايام إلى أن يصبح وزيرا.

هؤلاء الناس المتميزين لدول عظمى يريدون أن تبقى دولهم عظمى من غير أن ينافسها أحد، خاصة إذا كان هذا المنافس عربي. والمنافسة تكون بإنتقال العلم الحقيقي إلى بلادنا ، أما إذا كان الطالب برعي أو يشبه برعي فلا توجد مشكلة بحصوله على أعلى الشهادات. وأنا لا أقول ذلك جزافا، فأنا أعرف أناسا لا يستطيعون أن يشترروا

سجائر من سوبر ماركت في أمريكا، تعرفون لماذا، لانهم لا يتقنون الإنجليزية حتي ولو بسيطة، ولكنهم تخرجوا دكاترة من جامعات امريكية محترمة في الولايات المتحدة الأمريكية.

وطبعا أكررها ثانية، لكل قاعدة شواذها وأنا لا أعمم، فهناك من رجال الكويت والخليج تخرجوا من الجامعات بشهادات عليا وبكفائه .

وفي ختام هذه المقدمة أقول:

لابد من كشف هؤلاء اشباه المتعلمين، لانهم عنصر تخلف لا عنصر تقدم لدولنا، حتي لو كان يسبق اسمهم ألف حرف، فالأحرف المسبوقة قبل الاسم لا تعني ما يوجد في العقل من معلومات.

وأنا اشدد بأن الهيئة العامة للتعليم التطبيقي والتدريب أكبر مركز لتفريخ مثل هؤلاء الجهلة، ولن نخرج من هذه المعضلة إلا بإلغاء الهيئة وكشف هؤلاء الجهلة، والذي يسبق اسمهم حرف الدال. واصبحوا بغفلة من الزمن عمداء كليات وهم أحق بأن يكونوا مساعدي فراش، وهذا المنصب كبير عليهم. لان الذي يكذب سيكذب طول العمر ولن يربي إلا كذابين.

وفي هذا الكتاب ستعوا ما أقول، وسوف تأيدوني عندما سميت هذا الكتاب الهيئة العامة للتعليم التطبيقي وفوضى التعليم فيها.

أخوكم

حمد عبد الله الحمد الخميس

تعريف الهيئة العامة للتعليم التطبيقي والتدريب

الهيئة العامة للتعليم التطبيقي والتدريب عبارة عن مجموعة من الكليات التعليمية للطلبة والطالبات الحاصلين على الثانوية العامة. مثل الكلية التجارية، وكلية الدراسات التكنولوجية، ومعهد العلوم الصحية، ومعهد الإتصالات إلى أ... ومدة الدراسة في معظم هذه الكليات سنتان ونصف يحصل الطالب بعد تخرجه على شهادة الدبلوم. وتحتوي أيضا على بعض المعاهد الفنية والتي تقبل الطلبة الحاصلين على الشهادة المتوسطة.

وقد أنشئت الهيئة العامة للتعليم التطبيقي والتدريب في عام ١٩٨٢ بناء على المرسوم الأميري رقم ٦٣ / ١٩٨٢ ، وطبعا نترك الديباجة المعروفة والتي تقول: إن الهدف من انشاء هذا الصرح التعليمي النهوض بالأمة وإيجاد علماء فطاحله ينافسوا أمريكا وأوربا في العلم. وصقل مواهب شبابنا لينهلوا من العلم نهلا حتى يبنوا أوطانهم لتكون بمصاف الدول العظمي - وحتى يبنوا مصانع وقنابل نووية للهيمنة على العالم - طبعا هذه من عندي.

وواقع الحال وحتى تعرف الأجيال من قام بإنشاء هذا الصرح العالمي!! ولماذا

!!!!???

نقول: الذي انشأ الهيئة أو أوعز أو اغري بإنشائها لافرق، هو أحد الأخوة العرب. فعند بلوغ هذا الشخص سن الـ ٥٢ سنة استطاع الحصول على شهادة الدكتوراه، وحتى يكمل البرستيج "تبعه" نصح بإنشاء هذه الهيئة حتى يترأسها ويكتمل برستيجه. وهذا الشخص موجود في الكويت منذ زمن بعيد ، وكان يعمل مدرسا في وزارة التربية الكويتية قبل أن يحصل على شهادته العليا بالمراسلة.

وتم له ما أراد - كيف؟؟ أالله أعلم؟؟، واصبحت الهيئة تعج بالدكاترة وحملة الماجستير المصريين وأصبح معظمهم يترأس الكليات، واصبحوا اصحاب اليد العليا فيها، حتي هذه اليوم. طبعاً أنا لا اعترض على الإستعانة بالعرب أصحاب الخبرة ولكن اذكر فقط ما حدث.

وقد قامت الهيئة على أنقاض الكلية الصناعية والمعهد التجاري ومعهد المعلمين حيث كانت هذه المعاهد تقبل الطلبة من حملة المتوسطة، ومدة الدراسة سنتان ثم مدة إلى أربعة سنين، وللأمانة والتاريخ كانت هذه المعاهد أرقى بكثير جداً من الكليات الموجودة الآن، من حيث جودة التعليم ومستوي المناهج والمدرسين. فالمدرسون السابقون يعتبرون علماء بالنسبة لبعض حملة الدكتوراه الجدد.

وأقول هنا وهذه شهادة مني للتاريخ أنه منذ اليوم الأول لإنشاء الهيئة العامة للتعليم التطبيقي والتدريب ضرب أول مسمار في نعش التعليم الجامعي في دولة الكويت.

وسوف اتطرق لهذا الموضوع واسباب الإنهيار في كتابي هذا.

ماذا حدث بعد إنشاء الهيئة

معظم المدرسين الذين كانوا يدرسون في الكلية الصناعية والمعهد التجاري ومعهد المعلمين كانوا من حملة الدبلوم والبيكالوريوس. وعند علمهم قبل مدة بإنشاء الهيئة العامة للتعليم التطبيقي والتدريب، وأن المدرس في هذه المعاهد لا بد أن يكون حاصل على شهادة الماجستير أو الدكتوراه، التحق غالبيتهم في بعض جامعات بريطانيا عن طريق المراسلة أو الحضور الجزئي (Part time). والجامعات التي التحقوا بها لا تهتم بإعطاء شهادة لأي احد طالما لا يعمل بالأراضي البريطانية، أو في بعض الأحيان مجاملة لاهل الخليج. لان هدف هذه الجامعة الحصول على المال، وكذلك لاهداف سياسية وإقتصادية وحتى إستخبارية.

فحصل معظمهم على شهادة الدكتوراه والماجستير، وإستمروا في العمل بعد إنشاء الهيئة العامة للتعليم التطبيقي والتدريب. والنقص في أعضاء هيئة التدريس عوضته الهيئة من حملة الدكتوراه والماجستير من جمهورية مصر العربية. وفتحت الهيئة للراغبين من الكويتيين ليكونوا معيدين فيها وأرسلتهم إلى بريطانيا وأمريكا ومصر للحصول على الشهادات العليا ليكونوا أعضاء هيئة تدريس فيها، وهذه الأمور عشتها بنفسني ورأيتها بعيني.

وقبل أن يذهب هذا المعيد لبعثته يأخذ إرشادات من الذين سبقوه، سواء طلب منهم أو تطوعوا بنفسهم لنصحهم، من الذين كانوا يعملون بالسابق في المعاهد قبل أن تصبح كليات أو من الأخوة المصريين الجدد، عن اسهل طريقة للحصول على الماجستير والدكتوراه. فكانوا يدلونه على اسهل الطرق، لدرجة أنني اعرف واحد حصل على شهادة الماجستير ودكتوراه في ثلاثة سنوات، مع أن المدة المطلوبة للحصول على شهادة الماجستير والدكتوراه ست سنوات على الاقل.

ومثلما قلت فالأمريكان والأوربيين لايهتموا لمن لا يريد أن يعمل في أراضيهم، ولا يكون متحمس لنقل المعرفة الحقيقية لوطنه. وطبعا لكل قاعده شواذها وأنا لا أعمم، فمن الأشخاص من استطاع أن يأخذ شهادته بجدارة ولكن بعد شق الأنفس.

وبعد حصول هؤلاء على الشهادات العليا عادوا ليعملوا مدرسين في كليات الهيئة.

ونتيجة لذلك اصبح هناك أميين ممن يحملوا شهادة الماجستير والدكتوراه ويعملون في كليات الهيئة العامة للتعليم التطبيقي والتدريب وهم أجهل من الجهل في تخصصاتهم. وهؤلاء لن يستطيع أحد أن يلاحظ انهم اميين وأنهم جهلة لان المواد التي تدرس اقرب ما تكون لمواد رابعة متوسط، بل مناهج رابعة متوسط أرقى وأقوى وأعمق علما، من حيث المناهج والكتب التي يتعلم منها الطالب أو الطالبة والمدرسين الذين يدرسونهم.

وبمرور الزمن صدق هؤلاء انهم يحملون شهادة دكتوراه، يعني بالعامية كذب الكذبة وصدقها. فصاروا يتكلمون كأنهم بروفسورات بعلمهم، ومثل أنشتاين بإكتشافاتهم مع أن كل أبحاثهم مضروبة، أبحاث القص واللزق. وعندما تشددت الهيئة بالأبحاث، وتشدد الهيئة ليس المقصود منه الإرتقاء بمستوى الاساتذة ولكنه نظام الغيرة والحسد، يعني الذين وضعوا القانون ترقوا ولا يريدون أحد أن يترقي مثلهم، ولكن هذا الأمر لم يعجز برفسوراتنا وعلمائنا وفضاحلة الاساتذه في الهيئة، فأتجهوا إلى شراء هذه الأبحاث، خاصة من جامعات جمهورية مصر العربية.

فيذهب أحدهم إلى مصر ويتفق مع أحد الأساتذة هناك على شراء بحث أو يغريه بعقد عمل في الهيئة مقابل أن يساعد هذا الجهبذ على بحث يساعده على الترقية، وهذا الإتفاق مغري خاصة إذا عرفنا أن الهيئة تدفع رواتب مغرية جدا للأخوة العرب، قد تصل إلى أربع آلاف دينار (٤٠٠٠ دينار) في الشهر.

وشهادة مني اقولها أن معظم الأساتذة المحترمين، خاصة العاملين في جامعة القاهرة وعين شمس يرفضون هذه العروض.

وكذلك وجدوا طريقة أسهل ألا وهي لصق أسمائهم بأسم ابحات الأخوة العرب العاملين في الهيئة، والذين يقومون بأبحاث علمية قيمة وذلك مقابل دعم عقودهم للاستمرار بالعمل في الهيئة^(١) والذي لا يريد إشراك احد معه يتم الإستغناء عنه عند تجديد العقد.

واكررها دائما أنا لا اعمم فلكل قاعدة شواذها.

والإنسان الذي يبني حياته على الباطل والغش والتدليس لا يستطيع أن يعيش بأمانة، لهذا إنتشر الفساد بصورة رهيبية ، لا يتصورها احد، وكذلك انتشرت العنصرية والمحسوبية مما ادى إلى انسحاب الشرفاء والحاصلين على شهاداتهم بحق، فمنهم من إستقال، ومنهم من آثر السلامة فلم يعد يعمل غير أنه يذهب لمحاضراته في الصباح ويعود لبيته، وحتى هذا المسكين لم يتركوه في حال سبيلة. ومنهم من يحاول الإصلاح ولكنه للأسف ينفخ في جربة مخرومة. ويتعرض لاشع انواع التشهير والتنكيل.

(١) التجديد للأخوة العرب في متي السهولة ، يكفي أن يوافق رئيس القسم على التجديد فيجدد له العقد لمدة سنه ، حتي لو كان هناك مخالفات جسيمة على هذا المدرس الوافد ، وحتى لو عرفت إدارة الهيئة متمثلة في مديرها العام ونوابه ان هذا المدرس الوافد غير منضبط وعليه مستمسكات كثيرة غير قانونية ، فإنهم لا يستطيعون إنهاء عقدة إلا بشق الأنفس وبعد مداوات كثيرة قد تأخذ فترة طويلة. لان قانون الهيئة اعطى صلاحيات كبيرة في عملية تجديد العقود لرئيس الأقسام ، فأستغلوا ذلك في تحقيق مصالحهم الغير قانونية. وهنا أريد أن اضيف نقطة مهمة واقول: يوجد هناك شواغل كثيرة ممكن أن يتم تعين كويتيين فيها ولكن القاعدة عندنا أنه لا يتم تعين الكويتيين إلى بشق الأنفس (واسطة) حتي لا ينافسوا الموجودين في القسم ويفضحوا مستوياتهم العلمية. صحيح مولد وصاحبة غايب. مسخرة

ومن النكت التي سمعتها بأذني ، نعم نكته تدل على مستوي بروفوراتا في الهيئة. لقد كنت جالسا في قاعة من القاعات فسمعت مناقشة بصوت هامس بين بروفسور كويتي جهذ وأحد الدكاترة العرب، يطلب منه هذا الكويتي عمل بحث مشترك في احد المواضيع العلمية، والدكتور العربي يقول له ليس لدي مانع، وعندما سمعت عن نوع البحث الذي طرحه هذا الجهذ لم أتمالك نفسي من الضحك وتوجهت لهم وقلت له يا أستاذنا المبجل هذا البحث الذي تريد عملة ما هو إلى تجربة من التجارب أخذتها أثناء دراستي الماجستير فكيف تريد أن تعمل منه بحث علمي، فتلثم واحمر وجهه خجلا وصمت ولم يرد.

واقع كليات الهيئة اليوم

واقع كليات الهيئة اليوم للتعليم التطبيقي والتدريب واقع مزري بل أقول مخزي من جميع الجوانب والنواحي. فالكليات لا يوجد بها مناهج تعليمية واضحة، ولا كتب علمية محترمة، بل يعتمد المدرسون في تدريسهم للطلبة على المذكرات الدراسية، يعني يعتمدون على القص واللصق.

وكذلك تجد أن المواد التي يدرسها الاستاذ البرفسور الدكتور العالم في كل شيء هي نفسها التي يدرسها الأستاذ حامل البكالوريوس بعد أن يترقي. لدرجة ان في قسم العلوم بكلية الدراسات التكنولوجية عند النقص بأعضاء هيئة التدريس يستعينون بأخوة مصريين أحدهم يعمل بائع سجاد في أحدي شركات السجاد في الكويت للتدريس في القسم. والله هذه حقيقة ولا أضحك. ولا توجد أي مشكلة في ذلك ولم يشتكي أحد، لان المناهج أتفه مما تتصوروا. حتي أنا درست في قسم الإلكترونيات وقسم الكهرباء وقسم الكمبيوتر عندما يحتاجون لمدرس ، وأنا تخصصي اشعة نووية والوقاية منها ، نعم درستها ولم تكن هناك أي مشكلة لا مع الطلبة ولا مع المنهج.

وهنا اسأل بما أن المنهج لهذه التفاهة لماذا تحرص الهيئة على جلب دكاترة من جمهورية مصر العربية وتصرف عليهم مبالغ طائلة، سكن وتذكرة طائرة ذهاب وإياب له ولأفراد أسرته كل سنة. أقول لماذا ولا اقول لا تجلبوهم، فالفرق بين الكلمتين واضح، أجلب من الخارج إذا احتجت، ومناهج الكلية ممكن أن يدرسها كويتيين حاصلين على البكالوريوس، وهم كثر، وإذا إحتجنا ممكن ان نجلب الخبرات من أخواننا العرب. وخبرات بسيطة وليست خبرات عالية لان كليات الهيئة

ليست جامعة، فلا يوجد بها أبحاث، وطلبة ماجستير ودكتوراه. بل طلبة دون المستوى في معظم الأحيان.

واقولها من خلال المعرفة والإطلاع والعلم والخبرة، أن مناهج الكليات لا بد أن يدرسها مدرس حاصل على دبلوم بعد الثانوية العامة، أو شخص معه دبلوم صنايع؟؟!! ، لانها عبارة عن قص ولزق، ومن كل موضوع ومعرفة مقالة، صحيح أن عناوين المناهج بعضها رنان ولكنها معلومات أولية وسطحية منقولة من المواضيع الكبيرة. سوف نبين ذلك عند تطرقنا لمنهج المختبرات في قسم العلوم في كلية الدراسات التكنولوجية.

وأما سبب النسبة العالية في الرسوب في كليات الهيئة فليس بسبب قوة المناهج ولكن لها اسباب أخرى نختصرها بالتالي:

١- اللغة الإنجليزية: فالمناهج تدرس باللغة الإنجليزية ومعظم طلاب الهيئة لا يتقنون أي كلمة في الإنجليزي، وأنا شاهد على ذلك لاني مدرس في الهيئة. فبعض الطلبة الذين درستهم لا يتقنون كتابة اسمهم باللغة الإنجليزية، وغالبية الطلبة ضعفاء جدا فيها فكيف يدرسون بلغة لا يتقنونها.

٢- طلاب الهيئة غالبيتهم بواقى الثانوية العامة، فمن لم يستطع دخول الجامعة، ولا كلية ضباط الجيش والشرطة، دخل الهيئة ليضمن مستقبله؟؟؟؟!!!!!!

وكذلك لا توجد قوانين واضحة ومنظمة تنسق وتنظم العلاقة بين منتسبي الهيئة في كل المجالات وبين الهيئة وكلياتها. وإن وجدت فهي عائمة غير واضحة وضوحا تاما، وتفسر بتفاسير كثيرة، لأنها قوانين وضعها غير متخصصين في القانون. وهنا اذكر للترفيه والتسلية، قانون العمل في فصل الصيفي، هناك شروط، ومن هذه الشروط المضحكة أن يكون عضو التدريس فعال اثناء الفصل الدراسي، فعال في اي شيء الله أعلم، ومن الذي يحدد أنه فعال الله أعلم.

لذلك نجد المشاحنات والمشاكل الكثيره بين اعضاء هيئة التدريس . ولجوء كثيرا منهم للقضاء لنيل حقوقه لان القوانين مائعة سائحة غير واضحة.

وكذلك انتشار التكتلات والعنصرية والطائفية بين اعضاء هيئة التدريس .

وكذلك انتشار الأبحاث المضروبة (اقصد بابحاث لم يقم بها صاحبها بل قام بها غيره من الأخوة العرب من اعضاء هيئة التدريس ووضع هو اسمه عليها وذلك مقابل الدعم والحماية).

وكذلك انتشار الفساد بصورة كبيرة لدرجة انك يوميا تقرأ بالصحف فضيحة من الفضائح تحدث في الهيئة ، ولقد جمعت عينه من بعض هذه الفضائح .

وحتى لا يطول كتابي اكتفيت ببعض العناوين وبعض الموضوعات المهمة التي رأيت أنها لابد أن تنشر وقائعها وحياتها ، ومن اراد المزيد من المعلومات عن هذا الفساد يرجع لارشيف الصحف الكويتية . وهذه العناوين كفيلة بتبيان الفساد والخراب في الهيئة وكلياتها . مع أنها لا تمثل إلا عشرة بالمائة مما نشر بالصحف ، لانني إذا أردت أن أنشر كل ما كتب سيصبح عدد صفحات كتابي ألفين صفحة ، وليس لدي المقدرة المادية على طباعة مثل هذا الكتاب .

عناوين بعض المواضيع والمقالات المنشورة في الصحف الكويتية عن الفساد في الهيئة العامة للتعليم التطبيقي والتدريب وما خفى أعظم.

- ١ - ((التطبيقي)): مطالب بتأسيس لجنة التظلمات
- ٢ - الجامعة والتطبيقي تدافعان عن أنفسهما!
- ٣ - أستاذ التطبيقي امام النيابة العامة: الدستور كفل حرية المعتقد والتفكير
- ٤ - الملا : الصراعات السياسية وصلت العظم في التعليم
- ٥ - التعليم العالي في الكويت مريض
- ٦ - ندوة جمعية التدريس : الجامعة ضاقت بالصراعات السياسية والطائفية
- ٧ - مناصب في (التطبيقي) معلقة تنتظر المساومات
- ٨ - مشادة تنتهي بقضية في المخفر!
- عدوى الخلافات بين الأساتذة تنتقل إلى التطبيقي
- ٩ - ميزانية «التطبيقي» ٣٣٠ مليون دينار
- لجنة الميزانيات للهيئة: لماذا التأخير في ميكنة العمل؟
- ١٠ - مدرس «تشغيل» في التكنولوجيا «مشغول» عن الطلاب!
- ١١ - قضية رفض التطبيقي استلام درجات مقرر تتواصل
- مندني: سلمت درجات الطلبة إلى المحكمة لإخلاء مسؤوليتي
- ١٢ - مشادة بين أستاذين في التطبيقي انتهت بقضية في المخفر
- عدوى السلوك العدواني تنتقل من الطلبة للأساتذة

١٣- «الجنايات» رفضت تظلم دكتور في «التطبيقي» من قرار النيابة بحفظ شكواه
ضد سبعة طلاب

١٤- عميد الكلية يصادق على حالة غش ونائب سابق يوقفها

«التربية الأساسية» نائهة بين اللوائح والواسطات

١٥- على خلفية قضية الطلبة الغشاشين في «الأساسية»

العوضي: كلية التربية متمسكة بالخطأ

١٦- ٤٨ ساعة.. وإلا التحقيق

١٧- رابطة التدريس تطالب بتدوير الوظائف الإشرافية

١٨- تأجيل بت ملفات البعثات في (التطبيقي)

فوضى في «التربية الأساسية» بسبب لائحة الوظائف الإشرافية

١٩- ازدحام على استلام مظاريف قبول التطبيقي

٢٠- رابطة التدريس تستنكر تأخر صرف المستحقات

٢١- مخالفات «التطبيقي» من يوقفها؟

٢٢- البراك يسأل عن بعثات قسم القانون في «التطبيقي»

٢٣- الشؤون القانونية في الهيئة تتجاهل لوائح "الإشرافية"

في التطبيقي: صلة القرابة بنائب تدعم الدرجة

٢٤- ودائماً التعليم التطبيقي

- ٢٥- الهيئة العامة للتعليم التطبيقي والتدريب وقرار.. اللاقرار
- ٢٦- اجتماع مجلس إدارة الهيئة ٢٩ الجاري
- المناصب الإشرافية في «التطبيقي» تائهة بين الصراعات!
- ٢٧- تجاوزات البعثات في كلية الدراسات التكنولوجية مستمرة
- التكنولوجيا وإدارة الهيئة تتجاهلان الأقسام العلمية
- ٢٨- المحكمة تبطل قرار تعيين مدير السكرتاريا و«التطبيقي» يعيده!
- ٢٩- الصيفي: ما إجراءات «التطبيقي» تجاه التجاوزات الإدارية؟
- ٣٠- تجاهل اللوائح.. سمة التطبيقي
- بعثات التكنولوجيا خارج ترشيح الأقسام العلمية
- ٣١- بعد رفض مدير التطبيقي احترام رأي اللجان العلمية
- رابطة التدريس تهدد بمقاطعة بعض أعمال الهيئة
- ٣٢- تداعيات ضبط حالات غش قريب نائب سابق تتواصل
- التربية الأساسية تستغني عن أستاذ لتمسكه باللوائح!
- ٣٣- أسانذة في الهيئة منشغلون بالسفر عن التدريس!
- ٣٤- بسبب شدة الصراعات التي خلفتها المزايا بين الأكاديميين
- توجه لتقليص امتيازات قياديي الجامعة والتطبيقي
- ٣٥- العوضي: مخالفة.. ويجوز الطعن لعدم وجود حيادية
- لجان المناصب الإشرافية بالتجاري «تنفيح في تنفيح»

- ٣٦- الجامعة تؤخر مكافأة الرفاعي
- ٣٧- الجامعة توضح والقبس ترد
- ٣٨- عدم الالتزام بقرارات الخدمة المدنية
- ديوان المحاسبة لـ «التطبيقي»: منح مبالغ التفرغ العلمي لقيادي على رأس عمله
- ٣٩- تصريح عضو رابطة أعضاء هيئة التدريس في الهيئة لجريدة الوطن بتاريخ ٢٠١٠/١١/٨
- ٤٠- شكوى منشورة في جريدة الوطن ضد إحدى أعضاء هيئة التدريس بتاريخ ٢٠١٠/١١/٨
- ٤١- السياسة تستجوب مدير معهد التدريب الصناعي على خلفية الإتهامات الصحفية الموجهة إليه
- يوسف بابا: لدينا أساتذة أحدهم (سكير) والآخر (غشاش) وثالث ضبطناه يعدل درجة (ولد خالته) ورابع مرتش!
- ٤٢- احمد الصراف ومشعل الحربى
- مئة دينار من كل طالب
- مقابل ورقة الاسئلة
- ٤٣- حمود المصنف استقال وعيب ان يقال انه اقبل
- ٤٤- قلت لرشيد الحمد: افتحوا كل السجلات فأنا اريد ابراء ذمتى
- ٤٥- العجمى: اعطانى الاسئلة بعد مقابلة فى جمعية الرميثيه

- ٤٦- الاستاذ (عراب التنفيـع) والادارة (مكبله بالروتين)
فضيحة في (التطبيقى) : تسريب امتحان الدراسات التكنولوجيه واجابته
النموذجيه !
- ٤٧- استاذ في كلية الدراسات التكنولوجيه يكشف المستور:
تلاعب وتزوير في درجات الطالبات وهدر في الاموال والاضافي
- ٤٨- امين سر رابطة اعضاء هيئة التدريس حسين عوض :
(التطبيقى) بؤرة فساد
- ٤٩- ترقية الدكتور لمرتبـه (الاستاذيه) غير صحيحة .. وتلاعب بالنتائج والتظلمات
فضيحة التطبيقى بالدلائل والمستندات .. ووزير التربية آخر من يعلم !
لجان المحكمين الخارجين اوصت بعدم ترقية لانه ضعيف
- ٥٠- المسؤولون يغضون الطرف عن ممارسات لا اخلاقية
بعض الاساتذه يتحرش بالطالبات ويشوه سمعتنا
- ٥١- (الافق الاسلامى) طالبات بالتحقيق في فضيحة التطبيقى
(عراب التنفيـع) يضغط لاغلاق تسريب الامتحانات ؟
- ٥٢- الدروس الخصوصية في الكليات النظرية
- ٥٣- تنفيـع الأقارب يتصدر صيف التطبيقى
- ٥٤- هايف: هل توجد سرقات علمية في «التطبيقى»؟
- ٥٥- «التربية الأساسية» تخالف اللوائح لاختيار أشخاص بعينهم
المعايير والكفاءة آخر معايير بعثات «التطبيقى»

- ٥٦- التطبيقي حبيس نظرة تدريس الدبلوم فقط
- الرفاعي: صراع المناصب الأكاديمية بدأ مع إقرار الامتيازات
- ٥٧- «رابطة التدريس» تتقد تضارب تصريحات قيادي «التطبيقي»
- ٥٨- أساتذة يلجأون إلى المحاكم لنيل حقوقهم
- ٥٩- الملا: الصراعات السياسية وصلت العظم في التعليم
- ٦٠- شؤون التدريب في «الهيئة» تعاني تكديس التظلمات من دون حلول
- ٦١- ملفا في الأدرج.. و «التطبيقي» عاجزة عن حلها!
- ٦٢- تجمع حملة الدكتوراه يطالب مدير التطبيقي بالمغادرة
- ٦٣- من خلق فوضى الشهادات الوهمية؟
- ٦٤- فرّق تُسُد في «التطبيقي»!
- ٦٥- ضغوطات عليا بالتطبيقي لتغيير تقييم مدرب متغيّب
- ٦٦- تغييت عن المحاضرات لتعطي دورات خاصة في أحد المعاهد عضو هيئة تدريب تمنح الطلبة درجات «امتياز» من دون امتحانات نهائية!
- ٦٧- ادارة الهيئة تغافلت عن المحاسبة
- أستاذ تدريب غائب لعامين عن التدريس.. و«التطبيقي» كافأته بالراتب كاملاً
- ٦٨- شكاوى بـ«الجملة» على رئيسة قسم في التطبيقي
- ٦٩- حكايات واقعية من الهيئة العامة للتعليم التطبيقي والتدريب تهجم على الموظفين وتكسير للوائح وإلغاء حرمانات ومن لا يملك " واسطة" ليس له مكان هناك!!!

- ٧٠ - الحكاية الأولى: أنا اوريك يا
- ٧١ - الحكاية الثانية " ١٠ سنوات فقط !!! "
- ٧٢ - الحكاية الثالثة: أصحاب المعدلات "الصفير" يخرجون الأجيال
- ٧٣ - الحكاية الرابعة: مفصولة وتغير تخصصها!!
- ٧٤ - الحكاية الخامسة: " بكل بساطة تلغى الحرمات!! "
- ٧٥ - أين تذهب " ملايين " الهيئة العامة للتعليم التطبيقي والتدريب؟!
المصعد وعميدة التربية الأساسية يشتركان في تغيير مستقبل الطلبة
- ٧٦ - حصل في التطبيقي ٦٠ اسما سقطت سهوا
- ٧٧ - التحرش بالطالبات.. ضمير أكاديمي بدرجة 'ضعيف'
- ٧٨ - طالبت الحمود ومدير الهيئة بتحمل المسؤولية والتدخل الفوري رابطة تدريس
التطبيقي: فوضى ومخالفات جسيمة في الإدارة المالية بالهيئة
- ٧٩ - مقابلة نائب مدير عام الهيئة رفض تسمية البعض بأنه مدير «التطبيقي»
المشعان لـ «الراي»: أطراف تحاول زعزعة علاقتي المتميزة مع الرفاعي
- ٨٠ - رؤية بلير للتعليم في الكويت : باختصار.. أنتم في خطر !!
- ٨١ - في استبيان لـ(الدار)
الهيئة العامة للتعليم التطبيقي تعاني تجاهل المسؤولين
- ٨٢ - مشاكل «التطبيقي» مع هيئة التدريس أثرت سلباً على العطاء !
- ٨٣ - هل تملك الوزيرة الحمود عصا سحرية لتصحيح « بلاوي » التطبيقي؟
اجتماع حاسم لمجلس إدارة الهيئة بعد عطلة العيد

- ٨٤- الصراف: المؤسسات التعليمية مثقلة بالفساد ومليئة بالمشاكل ..
والاستجواب المقبل من نصيب وزيرة التربية
- ٨٥- فساد التعليم يطول سياسيين وأكاديمين
- ٨٦- جوهر: شهادة 'الرفاعي' مزورة، والفهيد غير لائق صحيا
- ٨٧- اتهام نائب المدير العام بنهب الميزانية بأساليب ملتوية
نقابة التطبيقية: أدلتنا دامغة على تفشي الفساد المالي في الهيئة
- ٨٨- أضرب موظفو الهيئة اليوم للمطالبة بالكادر وإيقاف الفساد
فئيس العجمي: نعد مذكرتين عن الفساد في التطبيقية سيتم رفعهما إلى رئيس
الحكومة ورئيس مجلس الأمة
- ٨٩- "فضيحة" موثقة و"بجلاجل" حول "التعليم التطبيقية" والبصري
المطلوب من وزير التربية تشكيل لجنة تحقيق في أوضاع الهيئة
- ٩٠- مطلوب من وزير التربية فتح تحقيق موسع وكشف الحقائق
"التعليم التطبيقية" فساد واستغلال فاضح للمناصب الإدارية
- ٩١- ١٢ سنة بكالوريوس!!
- ٩٢- ضياع ملفات مرشحي البعثات والتعيينات في قسم القانون بـ التطبيقية يثير
الشكوك
اجتازوا المقابلة منذ سنتين... ولا نتيجة للتحقيق السرمدي
- ٩٣- رغم انقطاعه عن عمله سنتين
مدرب بالتعليم التطبيقية يستلم رواتبه ويسعى لترقيته، والعجمي يطالب بفتح
تحقيق عاجل

- ٩٤- تناقض فاضح بين عميد الكلية وعميد الأنشطة
هذه حقيقة « الخلسة » !
- ٩٥- عوض : مستندات تثير الشك بشهادة مدير التطبيقي
- ٩٦- انتشار الظواهر السلبية واللامبالاة يقرعان ناقوس الخطر ويتطلبان موقفاً
رسمياً وشعبياً شجاعاً
- د. كاظم أبل لـ الوطن : الكويت في خطر والمناهج التربوية أفرزت البويات
والجنوس والمخدرات والمتطرفين
- ٩٧- تلاعب في أبحاث التطبيقي والنفيسي مرشح لإدارة الهيئة
- ٩٨- د. يعقوب الرفاعي : قانون الهيئة مبتور ويحتاج إلى تعديل كبير
المدير العام لـ «التطبيقي» أكد في لقاء شامل مع (الوطن) أن موضوع فصل
القطاعين على رأس اهتماماته
- ٩٩- أبشركم وأخيراً سيتغير
- ١٠٠- منصب مدير التطبيقي شاغر في ديسمبر
- ١٠١- قال لي احدهم
- ١٠٢- العجمي : قياديو الفساد يقاتلون لتمريرها وعلى الوزيرة تشديد الرقابة
نقابة «التطبيقي» للحمود: مناقصة «المراق» مشبوهة... أوقفها
- ١٠٣- تتعدد الأصناف والالتهام واحد
فساد التطبيقي ... تحت المجهر
- ١٠٤- النقابات التعليمية تؤيد اضراب «التطبيقي»: الفساد استشرى والتنفيع على
أشده
- ١٠٥- تركي العازمي / اعتصام التطبيقي كشف النكسة

- ١٠٦- "فضيحة" موثقة و"بجلاجل" حول "التعليم التطبيقي" والبصري
المطلوب من وزير التربية تشكيل لجنة تحقيق في أوضاع الهيئة
حمود المصنف: أمر مقبول أن يقبض عضو هيئة التدريس بدل سكن لسنوات
ودون وجه حق!!
- ١٠٧- اتهام نائب المدير العام بنهب الميزانية بأساليب ملتوية
نقابة التطبيقي: أدلتنا دامغة على تفشي الفساد المالي في الهيئة
- ١٠٨- سعود عبدالعزيز العصفور / بصراحة / صباح التنمية يا تطبيقي
- ١٠٩- اتحاد التطبيقي: متضامنون مع نقابة العاملين في كشف الفساد المالي والإداري
في الهيئة
- ١١٠- عمدة النائب
- ١١١- السميظ: سوف نوقفها ونمنع التلاعب
- ١٥ مليون دينار لمناقصة مشبوهة في التطبيقي
- ١١٢- ديوان المحاسبة أكد وجود ٢٦ ملاحظة تتعلق بهدر المال العام ومخالفات
إدارية جسيمة
- هيئة التطبيقي دفعت ١٤٠ ألف دينار لسكن ٤٤ طالباً وصرفت ٢٥ ألفاً
مكافآت وهمية
- ١١٣- موزي متوهقة
- ١١٤- اعترف بوجود توقيعات مخالفة وملاحظات على العقود والمصروفات والعمالة
التطبيقي لديوان المحاسبة: نعم خالفنا القانون.. وستلاني الأخطاء في
المستقبل

١١٥ - مع اقتراب موعد استجوابها

الحمود تحاصر فضيحة المليونين في إعانات ومكافآت التطبيقي

شكوى منشورة في جريدة الوطن ضد إحدى أعضاء هيئة التدريس بتاريخ

٢٠١٠/١١/٨

تذمر عدد من الطالبات الدارسات في كلية الدراسات التكنولوجية من قيام احدى عضوات التدريس برفضها لشرح احد المقررات الفيزيائية لهن مشيرات الى انها طلبت منهن شراء مذكرات دراسية ودعوتهن للدراسة في المنزل مؤكدات انها تأتي للمحاضرة متأخرة نصف ساعة على الاقل عن موعد بدئها وتفاجئهن باختبارات قصيرة.

واضفن ان عضوة هيئة التدريس تشرح لهن منهج السنة النبوية دون التركيز على المحتوى العلمي للفيزياء مما ادى الى استغرابهن ودهشتهم مما تقوم به استاذة المقرر لافتات الى انهن طالبن الاستاذة بعدم الخروج عن محتوى المقرر الا انها رفضت لطلبهن واكدت بأنها الاستاذة وليست هن مستغربات طريقة التعامل التي يواجهنها على الرغم من انهن طالبن تعليمهن.

واكدت الطالبات ان استاذة المقرر دعت غير المحجبات منهن الى ارتداء الحجاب حتى لا يتم ترسيبهن بالمقرر مستغربات طلبها الذي يعتبر تدخلا صارخا في حريات الطالبات.

وذكرن الطالبات انهن قمن بكتابة شكوى رسمية ضدها ورفعها الى عميد الكلية الذي اكد لهن بأن لا يستطيع ان يجد حلا للموضوع متسائلات من المسؤول في حال ضياع مستقبلنا الدراسي ومن هو الذي يكفل حقوق الطلبة مؤكدات بأنهن سيتقدمن بشكوى الى المدير العام للنظر فيها والبت بشأنهن.

أحمد الصراف ومشعل الحربى

مئة دينار من كل طالب

مقابل ورقة الأسئلة

التقينا الطالبين مشعل جهد الحربى واحمد عبدالله الصراف وتشاركنا فى الحديث مقرا كل منهما بكلام الاخر وبدأ مشعل مقرا بان الاستاذ اعطاه الامتحان وكذلك لصاحبة فى الكورس الثانى ولكن (الاسئلة هذه المره كانت كلها خطأ) وبذلك كذب علينا.

• كيف كان يتعامل ؟

- مع كل طالب على حده وصدمننا عندما عرف كل منا من الآخر بالصدفه ان الاستاذ كان يختلى بكل طالب ويعده باعطائه الاسئله ويشترط عليه الا يعرف احدا على الاطلاق.

• لماذا شكوتم عليه ؟

- بعد ان رسبنا فى الكورس الثانى بسبب الاسئله الخطأ التى اعطاها لنا شكونا عليه وهو لم يكن يدرسنا لكننا صدقناه لانه صدق معنا فى المره الاولى.

• كم دفعتم مقابل ورقة الاسئله ؟

- مئة دينار دفعتها.

• هذا الكلام يا احمد يأخذك الى النائب العام ؟

- مو مشكله.

• سننشر اسمك وصورتك ؟

- عدل .

- ما عندك اى خوف ؟
- ماكو خوف و ليش اخاف .
- اكيد مستعد لتحمل مسئولية كلامك ؟
- اكيدا وكان يأخذ ١٠٠ دينار من كل طالب ويعطى الامتحان فى الترم الاول
لكننى لم ادفع فى الترم الثانى لان الثقة كانت موجوده.

العجمى: اعطانى الاسئله بعد مقابلة فى جمعية الرميثيه

تحدث الطالب بشير خريج نايف العجمى فأقر بأنه اخذ الاسئلة التى اشتراها زميله (الصراف) من الاستاذ... على انها مراجعه وقال: بالصدفه قابلنا هذا الاستاذ عند جمعية الرميثيه وكان معه طالبان فى السنه الدراسيه نفسها معنا لكن فى تخصص آخر وكان معى زميل فقال لى الاستاذ تراجعنى قبل الامتحان بيوم وراح افيدك بشىء افضل وفعلا اعطانى الاسئله.

يتابع العجمى: لقد فصلت من المعهد بسبب غيابى ورسوبى فى الرياضيات حيث لم اكن اعلم بالموعد ولكننى احذر من ان يتعرض غيرى للظلم فهناك اخوه لنا فى المعهد لابد وان يتبهبوا من هذا الاستاذ الذى يسىء معامله الطلبة ويتصرف كما يشاء.

مخالفات «التطبيقي» من يوقفها؟

تقرير ديوان المحاسبة الصادر بتاريخ ٢ سبتمبر ٢٠١٠ في شأن مخالفات هيئة التطبيقي لم يحمل في طياته أي مفاجأة للأكاديميين العاملين في الهيئة ولا المتابعين لشؤونها، فجميعهم يدركون حجم إهدار المال العام والفساد والمخالفات التي لاتعد ولا تحصى، وسيظل نرف المال العام فيها متواصلأ، طالما لا يوجد من يحترم ويلتزم باللوائح والقوانين ولا يحاسب كل من يخترقها.

إن سياسة التخبط والفوضى والقفز على القوانين واللوائح قد أصبحت سمة من سمات هيئة التطبيقي والمخالف فيها والمنتهاك للقوانين يكافأ مالياً وإدارياً وأكاديمياً ومعنوياً، ومن المعروف أن وزير التربية ووزير التعليم العالي هو من يتولى مسؤولية الإشراف والمتابعة والرقابة على كل القياديين في كل المؤسسات التعليمية التابعة لوزارته، والوزيرة الفاضلة د.موضي الحمود قد تابعت هذا الخلل أخيراً، وأمرت بتشكيل لجان للتحقيق في كل المخالفات التي رصدها تقرير ديوان المحاسبة، لكن ماذا بعد التحقيق، فهل ستكون هناك لجنة لمحاسبة المسئول عن هذا الهدر للمال العام والإخلال باللوائح والقوانين؟ أقولها بكل ثقة لا أعتقد، لأننا لم نر قيادياً تمت محاسبته على ما يرتكب من مخالفات خلال فترة قيادته للمؤسسة، بل على العكس دائماً نرى مكافأته من خلال السماح له بأخذ إجازة بمخصصات مالية كبيرة نظير خدمته، وتبقى المخالفات من المخالفات والتظلمات والشكاوى على حالها بل قد تتفاقم. فمن المسئول عن كل هذا؟ وما هو السبيل لحفظ حقوق الناس في هذه المؤسسة؟

إن أعظم مخالفات هيئة التطبيقي تحدث في الترقيات والتعيينات والبعثات بسبب التجاوزات والمحسوبية والواسطة، وكذلك في استراتيجية شغل الوظائف

الإشرافية التي تتدخل فيها كل أشكال الفساد من محاباة وتنفيج وواسطة وترضيات وغيرها، لا على أساس الكفاءات. وأتمنى من الدكتور ماضي الحمود إصدار قرار يقضي بتشكيل لجان تحقيق في إجراءات اختيار رؤساء الأقسام العلمية الجدد في كلية التربية الأساسية وكليات الهيئة، والتحقيق في طبيعة الإجراءات التي تمت في اعتماد الترقيات لأعضاء هيئة التدريس للوقوف على كل الخروقات وعليها التحقق من الشكاوى المقدمة من أعضاء هيئة التدريس المتضررين، خصوصاً أن تلك الشكاوى لم تأخذ مسارها القانوني حسب اللوائح والقوانين.

إن هيئة التطبيقي تئن من الفساد المتغلغل فيها منذ سنوات طويلة، وكم هي في حاجة إلى من يداويها، والحمود الأكاديمية العليمة بخبايا المؤسسات التعليمية التابعة لها قادرة على إيقاف تلك التجاوزات وتصويب مسار الهيئة، وإعادة الحقوق إلى أصحابها.

و للحديث بقية.

العوضي: مخالفة.. ويجوز الطعن لعدم وجود حيادية لجان المناصب الإشرافية بالتجاري «تنفيح في تنفيح»

المناصب الاشرافية في الهيئة العامة للتعليم التطبيقي والتدريب أصبحت على «المزاج والتنفيح»، لاسيما منصب مساعد العميد للشئون الاكاديمية في كلية الدراسات التجارية، حيث استغربت الاوساط الاكاديمية تشكيل لجان الاختيار، مؤكدين ان اللائحة تشير الى ان تشكيل لجنة اختيار مساعدي العمداء تصدر من المدير العام، وبرئاسة عميد الكلية وعضوين من اعضاء هيئة التدريس يكونان اقدم عضوين في الكلية ذاتها. فيما علمت القبس من مصادر اكااديمية مطلعة ان تشكيل لجان اختيار العميد المساعد سليمة، ولكن تحوم حولها، في الوقت نفسه، علامات استفهام، حيث تم تشكيلها من ثلاثة اعضاء هيئة تدريس من التخصص نفسه لقسم «الادارة». وقد استغربت المصادر ان احد المتقدمين لهذا المنصب من التخصص نفسه واصفة ذلك بالتنفيح لاشخاص معينين وضرب عرض الحائط ببقية الاقسام.

واضافت المصادر ان تركيبة اللجنة تعتبر خاطئة كونها تضم اعضاء من التخصص نفسه لافتة الى انه من الأجدر أن تكون لجنة الاختيار متنوعة بين اعضاء هيئة التدريس ومن تخصصات مختلفة في الكلية حتى لا تكون هناك شكوك بشأن عملية الاختيار.

واستاءت الاوساط الاكاديمية من اللائحة الحالية واصفين اياها بالمجحفة، بمعنى ان اللائحة تسمح لعضو هيئة التدريس الذي يعمل منذ القدم حتى ولو كان حاصلًا على الماجستير بالمشاركة في تقييم حملة الدكتوراه المتقدمين لقيادة المناصب الاشرافية، مؤكدين ان ذلك يعتبر تشكيكا في مؤهلاتهم العلمية كونهم اعلى منهم بالدرجة العلمية. وأوضح المصدر انه حصل بعض التعطيل بسبب استفسار

الكثير من اعضاء هيئة التدريس عن اللائحة الجديدة للوظائف الاشرافية، وعندما وجدوا فيها بعض الثغرات انسحبوا من المناصب الشاغرة التي تخص رؤساء الاقسام العلمية، وكذلك العميد المساعد للشؤون الاكاديمية، مؤكدة (المصادر) ان اللائحة الحالية ستدخل اعضاء هيئة التدريس في حلقة الخلافات التي لا تصب في خدمة العملية الاكاديمية.

وفي هذا السياق، قال امين صندوق رابطة اعضاء هيئة التدريس للكليات التطبيقية د. وليد العوضي ان اختيار لجنة مكونة من اعضاء هيئة التدريس للتخصص نفسه وكذلك اختيار احد المتقدمين من التخصص نفسه لاحد المناصب الاشرافية يعتبر امرا محرجا ومشكوكا فيه، مبينا ان الكلية مليئة بالتخصصات العلمية والاساتذة ذوي الكفاءة العالية الذين يستطيعون المشاركة والتقييم بهذا الخصوص.

واضاف العوضي في تصريح خاص إلى القبس: يجب الابتعاد عن الحرج خاصة في الامور المتعلقة بالمناصب الاكاديمية المهمة، وضرورة التنوع بهذا الشأن، مؤكدا ان طريقة اختيار ثلاثة من اعضاء هيئة التدريس للتخصص نفسه وكذلك اختيار احد المتقدمين من التخصص نفسه لا يجوز وغير منطقي وبالامكان في اي لحظة لاي عضو مرشح وخسر المنصب ان يطعن باللجنة لعدم وجود الحيادية الصحيحة.

شئون التدريب في «الهيئة» تعاني تكديس التظلمات من دون حلول ٦٠ ملفا في الأدرج.. و «التطبيقي» عاجزة عن حلها!

كشفت مصادر قيادية في الهيئة العامة للتعليم التطبيقي والتدريب ان الادارة الرئيسية متمثلة بقطاع شئون التدريب في (لجنة التظلمات)، تعاني تكديسا من كثرة شكاوى اعضاء هيئة التدريب ومن الاساتذة المتدربين، لا سيما وانها متواجدة لفترة زمنية من دون حلول على مدار اشهر، بل والغالبية منها امتد لعام واكثر.

وقالت المصادر لـ«القبس» ان عدد التظلمات المرفوعة لادارة الهيئة تفوق الـ٦٠ تظلمها على بعض رؤساء الاقسام ومديري المعاهد، موضحة انه الى الآن لم تتم اجتماعات تذكر للفصل بالتظلمات المذكورة. ووضحت المصادر انه في الآونة الاخيرة برزت ظاهرة لجوء اعضاء هيئة التدريس والتدريب الى المحاكم، بحثا عن حكم قانوني ينصفهم ويستردهم حقهم الضائع بسبب عدم تفعيل الجهاز القانوني والاداري في مؤسسة الهيئة العامة للتعليم التطبيقي والتدريب في قطاع شئون التدريب.

لا حلول

وزاد المصدر قائلا انه لا يمكن السكوت عن التظلمات المرفوعة وتكديسها في الأدرج من دون حلول، مضيفا ان سبب كثرة القضايا المرفوعة من الاساتذة والدكاترة في الهيئة ترجع الى ضعف الجهاز القانوني وافتقاره للمتخصصين، خصوصا في مجال القانون الاداري، الامر الذي يتسبب بوجود مشكلات قانونية متكررة، وكذلك عدم تشكيل لجان فعلية تنظر بالتظلمات.

وفي هذا السياق هاتف «القبس» امين سر رابطة اعضاء التدريس في الهيئة العامة للتعليم التطبيقي والتدريب د. احمد المطيري، والذي بدوره اكد انه اوضح لوزيرة التربية د. موضي الحمود ومدير عام الهيئة د. يعقوب الرفاعي تكدرس التظلمات من دون حلول، وطالب بوضع حدا للانتهاء من التظلمات المرفوعة من اعضاء هيئة التدريس، وغيرهم من الاساتذة، مستغربا من صمت ادارة الهيئة عن حل هذه المشاكل.

القبس ٢٥/٣/٢٠١٠

من خلق فوضى الشهادات الوهمية؟

فهد القبندي ووليد العبدالله

يتوزع اليوم آلاف الدارسين الكويتيين في جامعات خارجية تتفاوت في مستواها الأكاديمي وجودة برامجها العلمية، وتطرح الأعداد الكبيرة من الكويتيين سؤالاً ملحا ألا وهو من خلق فوضى الشهادات العليا (بكالوريوس، ماجستير، دكتوراه)؟

دائرة المسؤولية تتسع بدءاً بالجهة الرئيسية وهي وزارة التعليم العالي والجمعيات المهنية - المكاتب التعليمية، وصولاً الى لوائح ديوان الخدمة المدنية، ونظرة المجتمع للوظائف البدنية والفنية.

وتشارك الجهات المختلفة جميعها في تحمل «نتائج» طوفان الشهادات الوهمية الذي يهدد بإغراق المجتمع في مستنقع شهادات تؤخر خطط التنمية لكونها تمثل إضافة «عددية» للشهادات دون جودة أو خبرة.

و尼亚يا، لا تجد قضية ضبط الشهادات العلمية قبولا لدى النواب لتعلقها بمصالح الناخبين التي تجد الأولوية دائماً، حتى لو تعلق الأمر بمصير المجتمع، بينما اكتفت الحكومة بإجراءات التعليم العالي التي تلخصت في إيقاف التسجيل والالتحاق بعدد من الجامعات الخارجية، ولا تبدو قضية طوفان الشهادات الوهمية ذات أهمية لدى السلطتين التشريعية والتنفيذية.

لماذا يهرب الموظفون من إدارة البعثات؟

وزارة التعليم تعاني من تعاطي فريق المسؤولين بأسلوب «رد الفعل» مع الجامعات الرديئة وإيقاف الجامعات لا يتم اكتشاف أغلب حالاته الا بطريق

الصدفة، ليأتي تطبيق القرار بأثر رجعي، فما ذنب الطلاب الذين أضاعوا سنواتهم بغض النظر عن مستوى الجامعات؟

وبحسب معلومات متواترة، فإن عدد الموظفين الذين خرجوا من الوزارة خلال العام الماضي بلغ نحو ٨٥ موظفا وموظفة، وتعاني الادارات الحيوية في الوزارة وهي البعثات والمعادلات من ضغط مراجعين يفوق قدرتها الاستيعابية، ناهيك عن تدمير عدد من موظفات البعثات من اسلوب تعاطي الادارة معهن، ما يضاعف الضغط ليكون اضافة لضغط المعاملات، فتقدمت مجموعة من الموظفين باستقالات عديدة خلال الايام الماضية الى جانب طلبات انتداب.

ورغم قدرة الوزارة على زيادة عدد البعثات السنوية من قرابة ٤٠٠ بعثة الى ١٨٠٠ فان الزيادة لم تصل الى الموظفين ولا إلى طاقم المكاتب الثقافية التي خاطبت الوزارة بضرورة زيادة أعضاء المكاتب لما تعانيه من زيادة في أعداد المبتعثين الذين يتعاونون، وبلغ الضغط في أحد المكاتب الأوروبية انه طلب ايقاف الابتعاث بسبب عدم قدرة المكتب على متابعة أي زيادة في أعداد الدارسين.

وكشفت مصادر مسئولة لـ«القبس» ان الوفد الأكاديمي الذي زار أخيرا احدى الجامعات الحكومية في لبنان لتقييمها، ومن خلال تلك الزيارة اصدرت اللجنة الزائرة قرارا بوقف الدراسة العليا فقط ولم تمنع من استكمال دراسة الليسانس الجامعية شريطة ان يتم التنسيق والمتابعة مع وزارة التعليم العالي وتحت إشراف وموافقة المكتب الثقافي في لبنان.

وأكدت المصادر ان اللجنة أوقفت الاعتراف بالدراسات العليا فقط وليس وقف الاعتراف كاملا بالجامعة المعنية، موضحة المصدر ذاته بأن وزيرة التربية ووزيرة التعليم العالي د. موزي الحمود وحدها من اتخذت قرار الايقاف بالجامعة المذكورة بشكل كامل حتى في مجال الليسانس التي لم تمنع اللجنة من استكمال الدراسة فيه.

وأضافت المصادر بأن هناك وفودا أكاديمية ستشكلها قريبا الوزيرة وسيقوم الوفد خلال الأشهر القادمة بزيارة بعض الجامعات الأوروبية وكذلك العربية لتقييم وضعها الأكاديمي كبقية الجامعات التي تمت زيارتها سابقا، ويأتي ذلك حرصا على مستقبل الطلبة وسمعة الكويت من كثرة وجود الشهادات الوهمية التي تصدرها تلك الجامعات المشبوهة.

لوائح الخدمة المدنية خلقت نظرة متدنية لحملة الدبلوم

ومن جهة أخرى، تتحمل لوائح ديوان الخدمة المدنية هوس الموظفين بنيل درجات علمية وشهادات عليا تمكنهم من الترقية وتبوء المناصب التي لا تمكنهم منها شهادات الدبلوم. فقد نصت القرارات على اشتراط التعيين في الوظائف الاشرافية لاصحاب الشهادات العلمية ذات التخصص، كما أن اقرار الكوادر المالية لتخصصات معينة دفع بدوره جموع الموظفين «للطمع» في الزيادة المالية التي تقدمها تخصصات المحاسبة والهندسة والقانون.

حيث لا يحصل خريجو دبلوم القانون في الهيئة العامة للتعليم التطبيقي والتدريب على ما يحصل عليه زملائهم من خريجي جامعة الكويت تخصص الحقوق. وفي ظل توفر جامعات اقليمية تعادل لهم سنوات دراستهم وتسمح «بالانتساب» واقعيًا وتقديم الأوراق للتعليم العالي، من أنها تشترط نظام الحضور الالزامي، فإن التسمية هي ازدياد شهادات القانون دون رقابة وهي مثال لباقي الشهادات.

تقدير جهات العمل الحكومي للدرجة العلمية دون اعتبار للكفاءة، خلق نظرة مجتمعية متدنية لحملة الدبلوم اصحاب الوظائف الفنية والعضلية، الذين اتجهوا بدورهم لاغتنام فرصة نيل شهادات «سهلة» تمنحهم حقوقا وامتيازات منعتها القرارات غير المدروسة عنهم.

الجمعيات المهنية مطالبة بإقرار اختبارات تحريرية للمعادلة تظل الجمعيات المهنية مطالبة بحفظ هبة واحترام المجتمع المهني من خلال المطالبة باشتراط اقرار اختبارات مهنية قبل ممارسة العمل في الكويت في الطب والهندسة والمحاسبة والقانون وغيرها من الدرجات العلمية في ظل عجز التعليم العالي عن متابعة الجامعات الخارجية وتفنن بعض المكاسب التعليمية في البحث عن الجامعات السهلة المستعدة لبيع الدرجات العلمية، وهي بالمناسبة ليست محصورة في الجامعات الموقوفة، ولكنها جزء من المشكلة ولتلك الجامعات دكاكين علمية ماثلة في عدد كبير من الدول.

وتدور في لجان معادلات الشهادات بوزارة التعليم العالي «مشروع قرار» لالزام اجراء الاختبارات المهنية قبل معادلة الشهادة، وقد بدأ التطبيق على حالة واحدة بالهندسة، بينما تنتظر بقية الشهادات صدور القرار، حيث تم ايقاف معادلة بعض الشهادات بانتظار اتخاذ قرار نهائي.

هوس الناس بالشهادات العلمية يتسبب في إغراق المجتمع بطوفان من الشهادات توفرها دكاكين التعليم، فهل يكون تحرك التعليم العالي بحجم المشكلة؟!

القبس ٧/٣/٢٠١٠

فرق تسد في «التطبيقي»!

أعضاء هيئة التدريس في المؤسسات الأكاديمية هم النخبة العلمية للمجتمع ومفكروها وبناء الأجيال والمساهمون في اعداد الكوادر البشرية المؤهلة والمتخصصة في حقول المعرفة المختلفة. اذا حصلوا على حقوقهم وشعروا بالتقدير والاهتمام من المؤسسة الأكاديمية التي ينتمون اليها، فانهم سيسخرون كل جهودهم وسيستثمرون كل طاقتهم لخدمة المحاضن العلمية التي يعملون فيها وتطوير كلياتهم وتحديثها بما يواكب المستجدات التعليمية العالمية.

ولكن المؤلم ان نخبة الأكاديميين في هيئة التطبيقي يتعرضون لظلم مححف أطاح بحقوق الكثير منهم وأصاب العدد الأكبر منهم بحالة الاستياء من الواقع الذي يعيشونه. والغريب ان قيادة الهيئة، التي كان من المفترض ان تقوم بتعزيز العدالة الاجتماعية واعتماد مبدأ تكافؤ الفرص بين اعضاء هيئة التدريس والعمل على رفع الظلم عنهم بمحاسبة المقصرين والمسيئين وتهيئة الظروف الملائمة للأداء الفعال وتقدير الكفاءات ورفع مستوى العلاقات الانسانية السائدة في بيئة العمل بما يسهم في تحقيق الاهداف المنشودة لكليات الهيئة بصفة خاصة والتعليم العالي الكويتي بشكل عام.. كان الأولى بها ان تنأى بنفسها عن الصغائر وغرس الضغائن بين الزملاء بتفضيل فئة على أخرى وابعاد اصحاب الحق وتهميش الكفاءات وسلبهم حقوقهم الادارية والمعنوية.

وكان نتيجة تلك السياسات الادارية الخاطئة فقدان التواصل الاكاديمي وخلق بيئة مثبطة للهمم وقاتلة للابداع ومشجعة لفقدان الانتباه لهذا الصرح التعليمي الكبير، وتفجير الخلافات بين اعضاء هيئة التدريس ورؤساء الاقسام بسبب الممارسات المغلوطة التي تتم داخل الحرم الجامعي، وكل هذا على مرأى ومسمع من

قيادات الهيئة حتى وصل هؤلاء النخبة الى حالة من اليأس لعدم قدرتهم على احداث أي تغيير إيجابي بسبب سياسة الفتوية والفرقة في المعاملة ومنح كل المزايا والهبات للزمرة المقربة من الادارة وحصر وتجنيد المناصب الاشرافية لهم فقط، وكأنه لا يوجد آخرون غيرهم قادرين على تحمل المسؤولية، كما ان تسفيه آراء أعضاء هيئة التدريس والتقليل من شأن اقتراحاتهم ومشاريعهم التي يقدمونها للارتقاء بمؤسستهم، ولدى لديهم الشعور بالاحباط ودفعهم للبحث خارج جدران الهيئة عمن يرد لهم حقوقهم الضائعة فلجأوا الى نواب مجلس الأمة لمساعدتهم وتبني قضاياهم العادلة وتحريرهم من قيود هذا الفساد الاداري الذي فرق بين ابناء المؤسسة الواحدة، وقد حان الوقت لاعادة حقوق اعضاء هيئة التدريس المسلوبه حتى يتفرغوا للعمل الأكاديمي والبحث العلمي والارتقاء به وخدمة وطنهم وبناء قواعده العلمية القادمة على أسس سليمة.

أ.د. معصومة أحمد إبراهيم

القبس ٢٠١٠ / ٢ / ١٨

تغيبت عن المحاضرات لتعطي دورات خاصة في أحد المعاهد

عضو هيئة تدريس تمنح الطلبة درجات «امتياز» من دون امتحانات نهائية!

التجاوزات الادارية ما زالت مستمرة دون الالتفات من قبل مسؤولي الهيئة العامة للتعليم التطبيقي والتدريب، وآخرها غياب أحد أعضاء هيئة التدريس في كلية التربية الأساسية (بنات) عن حضور المحاضرات بداعي المرض، في حين تقوم بالوقت نفسه بإعطاء دورات تدريجية في معهد ابن الهيثم. والسؤال: هل باتت الهيئة مرتعاً خصباً للتكسب المادي على حساب الطلاب والطالبات الذين لا يجدون بيئة تعليمية مناسبة في ظل الغياب المتكرر لبعض أعضاء هيئة التدريس؟

وفي التفاصيل، كشفت مصادر أكاديمية عن مخاطبة رئيسة قسم العلوم والمستهلك في كلية التربية الأساسية د. هيفاء العنجري لعميدة الكلية في خطاب حصلت «القبس» على نسخة منه أن عضو هيئة التدريس تغيبت منذ الأول من ديسمبر الماضي وذلك بداعي المرض وقد عاودت العمل في يوم الخميس ٣١ ديسمبر الماضي، مبينة انها لم تتمكن من مشاهدة الأستاذ المذكورة بسبب ادعائها بأنها غير قادرة على السير.

وقالت العنجري في خطابها انه اثناء ادعاء الأستاذة المذكورة بعدم القدرة على السير نجدها كانت ملتزمة في حضور دورة اعداد مدرب في مركز ابن الهيثم خلال اجازتها المرضية، وقد قامت الأستاذة بوضع الدرجات النهائية من غير الامتحان النهائي للطالبات ومن دون علم د. نهال عبدالمجيد أستاذ المقرر، وأيضاً من دون الالتزام بالتوصيف العام المقرر.

وتابعت أن د. عبدالمجيد استغرب أن جميع طالبات الأستاذة المذكورة قد حصلن على تقدير «امتياز» دون حصولهن على فرصة للامتحان النهائي، مطالبة باتخاذ الاجراء القانوني اللازم والمتبع في الهيئة مع ضرورة الافادة بأسرع وقت ممكن حتى لا يتم التأخير في تسليم درجات الطالبات، حيث ان اغلبهن خريجات.

القبس ٢٠١٠ / ٢ / ٧

إدارة الهيئات تغافلت عن محاسبته

أستاذ تدريب غائب لعامين عن التدريس.. و«التطبيقي» كافأته بالراتب كاملاً

كشفت مصادر مطلعة بالهيئة العامة للتعليم التطبيقي والتدريب لـ«القبس» ان مدير معهد صناعي سابق من عام ٢٠٠٠ حتى ٢٠٠٧ وعضو هيئة تدريب حالي بالمعهد نفسه لم يلتزم بالجدول التدريبي بعد انتهائه من تولي ادارة المعهد، لا سيما ان له محاضرات دراسية يعتبر مسئولاً عنها ولم يحاضر على مدار عامي ٢٠٠٧ و٢٠٠٨، وتم بحقه تسجيل غياب عن جميع المحاضرات التي تخلف عن حضورها. وازافت المصادر «ان العاملين في قطاع التدريب ابدوا استياءهم من تصرفات عضو هيئة التدريب المتغيب لمدة عامين واكثر، مستغربين من غياب دور الرقابة والمحاسبة لهذه المخالفة الجسيمة. واكدت المصادر ان ما قام به عضو هيئة التدريب مخالفة لا يمكن اغفالها، مستغربين من انه رغم عدم التزامه بحضور محاضراته الدراسية فقد رفعت عنه العقوبات والخصم المالي المترتب على غيابه، وكأن شيئاً لم يحدث، وذلك بسبب عدم جدية تعامل المسؤولين في الادارة العليا مع هذه الحادثة وفق الاجراءات القانونية السليمة على الرغم من وجود شكاوى من المعهد نتيجة تغيبه، اما الحساب الذي اتخذته ادارة الهيئة بحق العضو المذكور فهو اعطاؤه تفرغاً علمياً للدراسة في الخارج.

الى ذلك تساءلت المصادر «كيف يسعى قياديو الهيئة نحو التقدم والرقي والحصول على الاعتماد الاكاديمي للكليات والمعاهد والحفاظ على هيئة التعليم، فيما العاملون فيها لا يبالون بالعملية التعليمية، لا سيما انهم يشجعون ارتكاب المخالفات والتعدي على اللوائح والنظم القانونية، وايضا كيف بالامكان توفير مخرجات علمية على قدر عال من الكفاءة في ظل وجود مدرسين لا يلتزمون بالمحاضرات الدراسية، مناشدين تدخل قيادبي الهيئة لوضع حد لهذا الامر وضمان عدم تكراره مرة اخرى، خصوصا انه يؤثر سلباً في سير المنهج التعليمي.

القبس ٣١/١/٢٠١٠

شكاوى بـ«الجملة» على رئيسة قسم في التطبيقي

تقدمت ٧٢ طالبة من تخصص الاقتصاد المنزلي في كلية التربية الأساسية في الهيئة العامة للتعليم التطبيقي والتدريب بشكوى إلى عمادة كلية التربية الأساسية بالإجابة د. بهيجة بهباني، بناء على ما يحدث معهن من تقاعس القسم وعدم رصد درجاتهن، معللين ذلك بأن هناك خلافا قائما بين رئيسة القسم وأعضاء هيئة التدريس، ولذلك إلى الآن لم يتم رصدها.

وقالت الطالبات «ماذنبنا إذا كان هناك خلاف بين أعضاء هيئة التدريس متمنين من الإدارة ألا تغير رئيسة القسم بالدرجات وبالتالي تظلمهم.

وفي السياق نفسه كانت وجهات النظر بالنسبة إلى أعضاء هيئة التدريس في قسم الاقتصاد متقاربة حيث اوضحت الأغلبية منهم تذرهم من الأسلوب الذي تتعامل به معهم رئيسة القسم المنتدبة وليس المعينة، داعين المسؤولين إلى محاسبتها.

وأوضح أعضاء هيئة التدريس أنهم خاطبوا عميد الكلية وقدموا له أكثر من شكوى ولم يتم الاستجابة لمطالبهم وتم التوجه إلى مدير الهيئة، ولكن للأسف لم يرد علينا بشيء واضح.

وذكروا أن هناك محسوبيات في التكنم على جميع الشكاوى المقدمة على رئيسة القسم والسبب هو أن هناك أيدٍ من الخارج تريد إبقاء رئيسة القسم في موقعها.

وعلمت «القبس» أن جميع الشكاوى المقدمة إلى العميد تم إرسالها إلى مكتب المدير العام لينظر بها، بالإضافة إلى رفعها إلى الإدارة القانونية وبعد اجتماع عميد الكلية ونائب المدير العام ومشعل المشعان فقد تم الاتفاق مع رئيسة القسم بأن تنظر مجددا في إعادة النظر بالدرجات وتقوم برصدها بأسرع وقت ممكن.

القبس ٣٠ / ١ / ٢٠١٠

الاستاذ (عراب التنفيج) والادارة (مكبله بالروتين)

فضيحة فى (التطبيقات) : تسريب امتحان الدراسات التكنولوجيه واجابته النموذجيه !

كنا نظن ان (الفضيحة) التربوية والاخلاقية ، التي كشفها احد الطلاب امام وزير التربية ووزيرة التعليم العالى نوريه الصبيح الاسبوع الماضى عندما (فاجأها وفاجأنا ، بانه يملك امتحان آخر العام .. انها (فضيحة فريده)

ولكن (الفضيحة) التي بين ايدينا الان تدق ناقوس الخطر ، وتتطلب اعلان (حالة الطوارئ العلمية) لان تسريب الامتحانات اصبح (واقعا) فى حياتنا وانتقل بسرعة البرق من المدارس الى الهيئة العامة للتعليم التطبيقي هذه المره .

الفضيحة الجديدة كشفتها شكوى من احد اساتذة كلية الدراسات التكنولوجية المح خلالها الى تسريب اسئلة الامتحانات والاجابات النموذجية... وهنا التفاصيل :

اكدت مصادر موثوقة ل (القبس) ان آخر الفضائح التي تلاحق الهيئة العامة للتعليم التطبيقي كمؤسسة علمية هى شكوى مقدمة من احد الاساتذه فى كلية الدراسات التكنولوجية ، تفيد بأن طالبا فاشلا لم يحضر الا محاضرتين استطاع ان يحل اختبارا نهائيا باسلوب الاجابة النموذجية ملمحا فى الشكوى الى ان من وضع الاختبار هو الذى سربه الى الطالب .

ليس الاولى

والشكوى التي تناقش الان فى ادارة الكلية ليست الاولى من نوعها اذ ان الادارة تلقت الكثير من الشكاوى عن التجاوزات فى الكلية يقودها بعض الاساتذه المتنفذين فى القرارات من دون ان يعرف احد سر قوتهم او سر كيفية اقضاء كل شكوى تقدم ضدهم . و اشارت المصادر الى ان هؤلاء المستنفذين يقودهم (الاستاذ المتهم) بتسريب الاختبار ، مؤكدا انه تحوم حوله شبهات عديدة والادارة تعرفها جيدا .

بحوث ودراسات

ووضحت ان الاستاذ المذكور يعد دراسات وبحوثا لاساتذه من داخل الكلية وخارجها لمواطنين يساندونه عند التعرض لاي شكوى ، مقابل قيامه بتنفيذ زملائه بعدة وسائل ، اشهرها عندما تولى مسئولية توزيع مقررات الجدول في وقت سابق حيث زاد نسبة الشعب الزائده عن الحاجه الى نسبة ٤٠٪ وكان سبب تلك الزيادة هو ان الشعب كلما تعددت زادت مكافأة الاستاذ فوق الراتب المحدد.. وتشير المصادر بأصبح الاتهام الى هذا الاستاذ في واقعة تسريب الامتحان واجابته النموذجية ، لانه كما وصفته المصادر ، ب(العراب) الذي يعتبر ضمن مجموعة عرابين موزعين في كل كلية.

الروتين

من جهته اكد مصدر مسئول في الهيئة ان الادارة تسلمت عدة كتب لشكاوى اساتذة وموظفين حول تجاوزات عده في مختلف الكليات ، ولكن الروتين الادارى والسير وفق اللوائح هو الذى عطل النظر فيها.

واتخاذ قرارات حاسمة حول جميع المخالفات في الهيئة .

استاذ فى كلية الدراسات التكنولوجية يكشف المستور: تلاعب وتزوير فى درجات الطالبات وهدر فى الاموال والاضافى

كتب فهد الهاجرى:

دعا استاذ فى احدى كليات الهيئة العامة للتعليم التطبيقى والتدريب الى اجراء تحقيق فى قضية التلاعب بدرجات الطالبات ، اضافه الى وجود اخطاء كثيره وتجاوزات فى العمل.

واشار الاستاذ الذى يعمل فى إحدى كليات الهيئة الى ان هذه المشاكل تتجسد فى الجداول الدراسية التى توضع بشكل غير صحيح وتشوبها العشوائية والاطء الاكاديمية اضافه الى قضية المختبرات وفتح شعب كثيره للمختبر الواحد والتلاعب فى مسألة الاضافى على مواد تجارب المختبرات.

ويشير الاستاذ الى انه حاول اصلاح هذا الخلل لكنه لم يجد اذانا صاغيه بل جوبه بعداوات ومحاولات للنيل من سمعته وتأخير ترقيته واتهامه بعدم الالتزام بالدوام.

ويضيف استاذ: انه تقدم بطلب نقل الى قسم آخر فى الكلية ولكن لم يتم الاستجابة للطلب.

وفىما يلى فحوى ماكشفه استاذ الكليه:

انا اعمل استاذًا فى إحدى كليات الهيئة وحاصل على شهادات عليا من جامعات محترمة ومتخرج بتقدير امتياز وعندى ابحاث كثيره واربع كتب (مجلدات) من تأليفى وكنت اعلم بكل جهد واجتهاد فى التدريس لاننى اعشق هذه المهنة ، ولكن حظى العاثر (نعم اقولها حظى العاثر لان المكان والزمان ليس لامثالى) ، قادنى

الى اكتشاف اخطاء وتجاوزات كثيره فى عملى فحاولت اصلاحها بقدر المستطاع ،
وهذه التجاوزات ومحاوله الاصلاح هى:

الجداول الدراسيه

كانت الجداول توضع بشكل غير صحيح وفيها العشوائية والاطعاء
الاكاديمية الكبيره ومثال على ذلك:

- كثير من محاضرات ومختبرات المقرر الواحد كانت تدرس فى يوم واحد من ايام
الاسبوع (محاضره + مختبر او مختبرين)، اى ان المقرر الذى يحتوى على خمس
ساعات كان يدرس فى يوم واحد ، وهذا مخالف لجميع الاعراف الاكاديمية لان
الاصل ان يتوزع على ايام الاسبوع.
- توزيع المقررات على ايام الاسبوع لم يراع فيه التوزيع السليم حسب ما هو
معروف ومتعارف عليه فى الجامعات والكليات العالميه ، فمثلا المقرر الذى
يفترض ان يوزع على ايام السبت والاثنين والاربعاء او يوم الاحد والثلاثاء يوزع
توزيعا عشوائيا مما يربك جداول اعضاء هيئة التدريس .
- فتح مجموعات لمختبرات أ و ب واحيانا ج فى اليوم نفسه والساعه والغرفه مثال
على ذلك: مادة من المواد يوجد مختبرا أ و ب فى اليوم نفسه والساعه والغرفه
للمجموعات الاربع ، هذا العمل ادى الى دخول اكثر من عضو هيئة التدريس فى
الفصل الواحد ولا يخفى عليكم ان هذا العمل يؤدى الى التسبب الشديد فى
التدريس وكانت الحجه عدم وجود غرف كافيه.
- اغلب المقررات تدرس بعضوين او ثلاثه من اعضاء هيئة التدريس ، اى ان
المحاضره يدرسها عضو هيئة التدريس والمختبر الذى تكون فيه شعبتان يدرسه
عضوان من اعضاء هيئة التدريس هذا العمل يؤدى الى التداخل فى تدريس المقرر
والاصل ان المحاضره يدرسها عضو هيئة التدريس والمختبر يدرسه مدرس مختبر،

وإذا لم يتوافر مدرس المختبر في هذه الحالة لابد ان يدرس عضو هيئة التدريس المحاضره والمختبر معا. وقد قمت باصلاح كل هذه التجاوزات ولكن بقدرة قادر تم سحب لجنة الجداول منى وعاد الوضع كما كان عليه وزياده.

تعيين مدرسى مختبر

في الجامعات والكليات يقوم بعملية التدريس في المختبر مدرس مختبر او معيد ، لان تجارب المختبرات لا تحتاج الى دكتور متخصص ، اما عندنا فان كثير من مواد المختبرات يدرسها دكتور ياخذ راتباً قدره ٣٠٠٠ دينار غير التذاكر والمخصصات الاخرى ، مع اننا نستطيع ان نعين مدرس مختبر بثلاث اوبريع هذا الراتب ونوفر على خزينة الدوله الكثير ، وللعلم فان معظم التجارب مستواها مثل مستوى تجارب مقررات الثانوية العامة اى انها بسيطة جدا والذي يقوم باجرائها في الثانوية محضر مختبر وليس شخص معه شهادة دكتوراه.

وقد حاولت كثيرا اصلاح هذا الامر وكان الجواب دائما من رئيس القسم ان الهيئة لاتعين مدرسى مختبر.

فتح شعب كثيره للمختبر الواحد

دائما يتم فتح مجموعات (شعب) كثيره لمختبر المقرر الواحد ، اى ان المقرر الواحد المكون من محاضره ومختبر اى المقرر الذى نصابه ثلاث ساعات يتحول نصابه من خمس الى سبع ساعات او اكثر. والحججه ان قانون الهيئة لا يسمح باكثر من ١٨ طالبه في المختبر الواحد وهذا شىء جميل جدا. ولكن غير المعروف لمن هو خارج التخصص ان التجارب في غالب الاحيان لا تأخذ غير ٣٠ دقيقة لاجراء التجربة، وشرحها يحتاج ١٥ دقيقة اى ان مدة المختبر لا تتجاوز في اغلب الاحيان ٤٥ دقيقة الى ساعة اذا بالغنا ، وحسب ما هو معلوم فأن عدد ساعات المختبر ساعتان اذا نحن لا نحتاج لفتح شعبة جديدة للمختبر الذى يكون به عدد الطالبات اكثر من ١٨ طالبة ونستطيع ان نحل

هذه المشكلة بتقسيم الطالبات الى مجموعتين تأتى المجموعة الاولى اولا ثم بعد انتهائها تأتى المجموعة الاخرى ، وهذا العمل يوفر على الهيئة عشرات الالوف من الدنانير فى الفصل الواحد دون ان نسبب ربكة للطلبة فى المختبر لانه يوفر عدد الساعات المطلوب التدريس فيها الى النصف تقريبا.

وقد حاولت كثيرا العمل على اصلاح ذلك ولكن دون جدوى ، بل اننى واجهت عدوات عند بعض الناس لانهم فى هذه الحالة سوف يخسرون الاضافى الذى يأخذونه فى كل فصل والذى يتجاوز ٩٠٠ دينار لكل استاذ. ومحاولة من بعضهم عدم الاحراج والخروج من الفصل بعد اجراء التجارب ، يجعلون الطالبات يكتبون التقرير بعد عمل التجربة ويسلمونه فى الفصل فى اليوم نفسه ، ولا اعلم كيف يكون ذلك مع ان الاعراف فى جميع جامعات العالم وكلياتها ان يقوم الطالب بعمل التجربة واخذ المعطيات data ثم يذهب للبيت ويقوم بعمل التقرير وتسليمه فى الاسبوع الذى يلي التجربة.

لقد طلبت عدم فتح اى شعبة اضافية للمادة التى ادرسها ، فحاولوا ثنى فى كل الطرق وعندما وجدوا اننى مصمم ، اصبحوا يغلقون الشعبة التى ادرسها عندما يبلغ نصابها ١٥ طالبة ولقد اكتشفت ذلك لاحقا - او يخبروا الطالبات بعدم التسجيل فى مقررى وانا اعرف من هو الشخص الذى يقوم بذلك.

فى معظم المقررات عدد التجارب للمقرر الواحد لا يتجاوز فى اغلب الاحيان ١٠ تجارب ، اى ان مدة تدريس تجارب المختبرات لا تتجاوز شهرين ونصفا ، ومع ذلك يحصلون على اضافى لثلاث اشهر ونصف دون حق ، وعندما تكلمت فى هذا الموضوع قالوا الى هذه قوانين الهيئة ولا اعرف كيف تكون هذه القوانين التى تميز ان يأخذ الانسان اموالا من غير وجه حق ، لهذا وابتعادا عن اى شبه فاننى اعطى

محاضرات في مختبرى وامتنع عن اخذ اى مختبر غير مختبر مادتي. مع العلم اننى امتنعت عن اخذ اضافى لمدة سنه.

ونتيجة لما قلته بالسابق اصبح هناك من يتربص بى ويبحث عن اى زله والحمدلله لم يجدوا غير الافتراء والكذب على ، وتجراً احدهم عندما سرق الامتحانات وسلمها لطلبة مصريين عندى لينجحوا لان درجاتهم كانت متدنيه ، ولقد اكتشف هذا الامر عندما اخذوا درجات كاملة (١٠٠٪) فى الاختيار النهائى فشككت فى الموضوع وعندما حققت مع الطلبة المذكورين اعترفوا لى بانهم حصلوا على الامتحانات من الشخص المذكور ، فتقدمت بشكوى للعميد واعطيت للطلبة درجة راسب f ولكن العميد لم يتخذ اى اجراء.

اما ثانى عمل قاموا به هو عندما قامت زميلة فى العمل والغت تسجيل طالبتين عندى فى التدريب الميدانى الصيفى دون علمى ، وقد فوجئت بهذا الموضوع وقدمت شكوى للعميد لان الطالبتين حرمتا بدون وجه حق ، وبدلا من ان يحقق العميد فى هذه الشكوى ، بعث كتاب الشكوى للزميلة نفسها ، ونسى الموضوع ولم استطع متابعة الموضوع لسفرى فى مهمة علمية لمدة سنه (تفرغ علمى)

ثم تتابعت المشاكل بعد ذلك ، فقد تأخرت ترقيتى لاسباب تافهه وصبرت وقلت يعوضنى الله.

تزوير

اما اخطر عمل قاموا به فهمو تزوير درجات الطالبات ، واعطين درجات منخفضة وسلموها للتسجيل ورصدت درجاتهن الموزره المخالفة للدرجات الحقيقية التى حصلوا عليها.

لقد سلمت الدرجات لرئيس القسم في الفصل الصيفي وعلقت النتائج وابلغت الطالبات بها ثم فوجئت في بداية الفصل التالي عندما اشتكت الطالبات وقلن لى انهن حصلن على درجات غير الدرجات التى قلتها هنن (لا اعرف هل مستقبل الطالبات لعبة بيد من لا يخاف الله ؟) ولقد قدمت شكوى للهيئة (بعد تقديم شكوى لرئيس القسم والعميد) للفصل فى هذا الموضوع وارجاع درجات الطالبات الاصلية ، وكذلك قدمت الطالبات شكوى للهيئة ولم يتم النظر فيها حتى تاريخه ، مع العلم بان الموضوع صار له ٦ اشهر ، ولا اعلم لماذا كل هذا التأخير .

اما فى هذا الفصل الذى بلغ الامر حده فهو اتهامى باننى لم اداوم ، كيف تجرأوا وعملوا ذلك؟ لا اعرف ، ولعبتهم كانت تنحصر بالتالى:

لم يسلمونى الجدول فى بداية الفصل وعندما كنت اخبرهم كانوا يقولون (لسه بنعمل الجدول ولسه الدوام بدرى) (التأخر بتسليم الجداول لاعضاء هيئة التدريس امر طبيعى فى قسمنا فكثير من الاحيان يتأخر توزيع الجداول على المدرسين اسبوعين اوثلاثة من بداية الفصل لهذا لم استهجن الامر) ، ولم يسلمونى الجدول الا فى ٢٩ / ٢ وكان الجدول غريبا عجيبا ، بكل المقاييس وعندما اعترضت قالوا سنغيره بس اعطنا فرصه يومين (كانوا عارفين باننى ساسافر بمهمة علمية مؤتمر يوم ٣ / ٥ وفى يوم الاربعاء ٣ / ٢ اعطونى الجدول المطلوب ، بعدها سافرت يوم السبت ٣ / ٥ ورجعت بعد عشرة ايام وباشرت العمل، وبعد عودتى بثلاثة ايام تقريبا كتب رئيس القسم كتاب شكوى للعميد يخبره باننى متغيب عن العمل من بداية الفصل وانه سحب منى التدريب الميدانى ومقرر اخر بحجة عدم الدوام .

واستغرب بشدة كيف حول العميد هذه الشكوى الى الشئون القانونية بهذه السرعة ، مع ان شكوى النزوير التى قدمتها منذ ستة اشهر لم يبت فيها حتى تاريخه غير الشكاوى القديمة التى كان يهملها .

اننى مستغرب من البعض الذى يعطى طالبات راسبات درجات امتياز فى كل المواد او بعضها بحجج واهيه (حدث ذلك امامى وفى مكتب رئيس القسم ، وكانت حجته واهيه ، ويحدث ذلك كثيرا فى قسمنا) وطالبات حصلن على تقديرات جيدة تزور درجاتهن وبعضهن درجات اقل نكايه بى وامور كثيره لا مجال لذكرها فى هذا المقام ، وسأقولها عندما يطلب منى ذلك لان الانسان يخجل منها ، ويتحسر لما وصلنا اليه فى صرح اكاديمى مفروض انه يكون كبيرا.

تشويه السمعه

لقد حاولوا ومازالوا يحاولون بكل الطرق تشويه سمعتى الاكاديمية حتى اظهر بمظهر اننى انا الغلطان واننى غير متعاون واننى ... واننى الى آخر قاموس عدم التعاون ، مع العلم بان كل التقاويم الدراسية التى عملتها الهيئة لطلباتى كانت جيدة.

لقد طلبت من العميد فى السابق نقلى الى قسم آخر لاننى اعرف نوعية الناس التى تعامل معهم لا خوفا من المواجهه واطهار الحقائق ، ولكنه لم يستجيب لطلبى (مرفق طلب النقل).

اننى اطالب بالتحقيق الجاد فى هذه المواضيع ، وتصحيح درجات الطالبات التى تم التلاعب بها وارجاع الحق ، ورد الاعتبار لى ومجازاة المخطىء.

**حكايات واقعية من الهيئة العامة للتعليم التطبيقي والتدريب
تهجم على الموظفين وتكسر للوائح وإلغاء حرمانات
ومن لا يملك «واسطة» ليس له مكان هناك!!!**

الحكاية الأولى: أنا أوريك يا

المصيبة الأولى

دخلت إحدى الطالبات مع زوجها على رئيسة مكتب التسجيل في كلية التربية الأساسية أثناء تأديتها عملها لتسمعها شتائم عدة أمام موظفات اللاتي ذهبن لما سمعنه من تلك الطالبة وزوجها الذي لا يحق له أصلا دخول مكتب تسجيل كلية البنات حسب نظام الكلية.

وبعد كل تلك الشتائم يقول الزوج لرئيسة المكتب "أنا أوريك يا"

وحسب الإجراءات المتبعة خاطبت المسئولة عميد الكلية لإقامة لجنة تأديبية للتحقيق بما حصل من تعد وتجاوز واضح على موظفة داخل حرم تعليمي يسمى "بالتربية".

وعندما تم عقد اللجنة التي هي مكونة من أعضاء هيئة التدريس وكانت تنوي اللجنة إصدار قرار بالفصل النهائي بحق الطالبة لكنها قامت في النهاية بإصدار قرار بفصل لمدة كورس واحد وقام أحد أعضاء اللجنة بالاتصال برئيسة مكتب التسجيل وإبلاغها بأنه تم تعديل العقوبة حفاظا لماء وجه أعضاء اللجنة خصوصا أنه لو تم اتخاذ عقوبة الفصل النهائي فسوف يقوم مدير عام الهيئة بتخفيضها لتصبح "كورسا واحدا".

وفعلا تم تطبيق العقوبة بإدخال حالة الحرمان في سجل الطالبة وإبلاغ أعضاء هيئة التدريس بعدم أحقية حضور الطالبة المحاضرات وذلك لحرمانها بقرار من اللجنة.

المصيبة الثانية

والعجيب في الأمر أن الطالبة ما زالت تحضر المحاضرات والسبب بسيط أن الزوج يعرف كيف تسير الأمور في الهيئة، فقد قام الزوج بزيارة المدير العام برفقة أحد نواب مجلس الأمة وقام المدير العام بعد تلك الزيارة بإعطاء توجيهات شفوية للطالبة بناء على طلب ذلك العضو بأن تلتزم بحضور محاضراتنا وأنه سيتم إلغاء العقوبة.

المصيبة الثالثة

تمت مخاطبة المدير العام بشأن الشكوى المقدمة من قبل رئيسة المكتب بحكم أنها موظفة في الهيئة لكن المدير لم يبد أي اهتمام بل جاء رد الأخت مديرة مكتب الشؤون القانونية كالآتي:

"برجاء إعداد الرد اللازم وذلك حول إمكانية رفع شكوى أمام أقرب مخفر شرطة، هل يعقل أن يكون هذا رد رسمي لرئيسة مكتب الشؤون القانونية تجاه موظف أهينت كرامته وتم التعدي عليه داخل الهيئة وداخل مقر عمله؟ وقام المدير العام بتحويل العقوبة الى الفصل المقبل وتم السماح بشكل رسمي للطالبة بحضور محاضراتها وبذلك ضرب برأي وقرار اللجنة عرض الحائط وتم تجاهل ما حصل للموظفة وبالفعل طبق الزوج قوله حين قال لرئيسة المكتب "أنا أوريك"!!!

مصيبة مشابهة

وهناك حادثة مشابهة لتلك حصلت إحدى المرات عندما تعدت طالبة على عضوة هيئة تدريس وتم إلغاء العقوبة عن طريق المدير العام بناء على طلب وتدخل من قبل أحد النواب الأفاضل لتذهب تلك الدكتورة الى محامٍ وتحصل على تعويض قدره (١٥٠٠) دينار.

هل يعقل أن يهان الموظف في عمله ولا يحصل على حقه من قبل إدارة الهيئة وإن أراد بالحصول على حقه فيذهب لمخفر الشرطة رغم أن الواقعة حدثت داخل أسوار الهيئة؟!

الحكاية الثانية " ١٠ سنوات فقط!!! "

إحدى الطالبات مقيدة في كلية التربية الأساسية منذ عام ١٩٩٤ أي أنها في الكلية منذ عشر سنوات!! ومنذ لحظة دخولها الكلية وهي على قائمة الإنذار التخصصي ولم ترفعه أبدا.

٩٥ / ١ (١,٠٠)

٩٥ / ٢ (٠,٨٥)

٩٦ / ١ (٠,٦٥)

٩٦ / ٢ (١,٠٠)

٩٦ / ٣ (١,٠٠)

٩٧ / ١ انقطاع عن الدراسة

٩٧ / ٢ انقطاع عن الدراسة

٩٧ / ٣ إعادة قيد، ليصبح المعدلة (١,٣٥)

٩٨ / ١ وقف قيد

٩٨ / ٢ إعادة قيد وانقطاع!!

٩٨ / ٣ إعادة قيد ليصبح المعدل (١,٣٣)

٩٩ / ١ وقف قيد

٩٩ / ٢ (١,٤٦)

٢٠٠٠ / ٢ (١,٥١)

٢٠٠٠ / ٣ (١,٥٤)

٢٠٠١ / ٢ (١,٥٣)

٢٠٠١ / ٣ (١,٥٣)

٢٠٠٢ / ١ (١,٥٣)

٢٠٠٢ / ٢ (١,٥٦)

٢٠٠٢ / ٣ (١,٥٦)

٢٠٠٣ / ١ (١,٤٧)

والفصل الحالي تمنح الطالبة إعادة قيد للمرة الثانية عشرة، ولا تعليق!!

الحكاية الثالثة: أصحاب المعدلات "الصفير" يخرجون الأجيال

مدير عام الهيئة وعميد كلية التربية الأساسية يصرح بين فترة وأخرى أن الهيئة تخرج آلاف من الطلبة لكن السؤال والأهم هنا ما مستوى أولئك الطلبة؟ خاصة أن الأمر متعلق بتدريس الأجيال، كيف يمكن أن تحمل مسؤولية تدريس أبنائنا في المدارس والذين نطمح أن يكونوا جيلا واعيا مليئا بالعلم ليتخرجوا من الكليات حتى يتم الاستعانة بهم في وزارة التربية وهم على قائمة الإنذار ومستواهم متدن للأسف إحدى الطالبات منذ دخولها الكلية عام ١٩٩٨ حتى الفصل الحالي وهي على قائمة الإنذار التخصصي

وعمادة النشاط ليست لديها أي مشكلة في منحها إعادة قيد بشكل مستمر ودائم دون النظر في معدلها، في حين أن هناك طالبات يشترط عليهم عميد النشاط بالتوقيع على تعهد بحيث إذا لم ترفع الطالبة المعدل لن تمنح إعادة قيد مرة أخرى، وتجبر على سحب أوراقها، ولا ندرى كيف هي اللوائح والآلية التي يعمل عليها العميد.

٩٨ / ٢ المعدل (صفير)

٩٩ / ١ المعدل (صفير)

٩٩ / ٢ المعدل (صفر)

٢٠٠٠ / ١ رفع المعدل ليصبح (٠,٥٠)

٢٠٠٠ / ٣ (٠,٥٠)

٢٠٠١ / ١ (٠,٩٧)

٢٠٠١ / ٢ (١,٠٨)

٢٠٠٢ / ١ (١,٠٦)

٢٠٠٢ / ٢ (٠,٩٣)

٢٠٠٢ / ٣ (١,٠٤)

٢٠٠٣ / ١ (٠,٩٥)

٢٠٠٣ / ٢ تم إعادة قيد الطالبة للمرة التاسعة.

أما المضحك المبكي أن الطالبة بالرغم من تدني مستواها وانخفاض معدنها التخصصي إلا أنها الفصل الحالي مسئولة عن فصول دراسية في إحدى المدارس حيث إنها تربية عملية ، ولا

أدرى ما الذي يمكن أن تقدمه تلك المدرسة للطلبة وهي بهذا المستوى.

كيف لطالبة معدنها (صفر) أو إنذار تدرس لطلبة وتخرج أجيالا؟!.

الحكاية الرابعة: مفصولة وتغير تخصصها!!

كنا نعتقد أن عمادة النشاط والرعاية الطلابية هي فقط التي تكسر اللوائح في الهيئة.

لكن كلية التربية الأساسية اتخذتها قدوة، ورأت أن تكسير اللوائح " يطيل مدة بقاء المسئول "

هذه حكاية تتعلق بطالبة في كلية التربية الأساسية منذ عام ١٩٩٩ .
في الفصل الدراسي ٢٠٠٢ / ٢ فصلت الطالبة للإنذار السادس تخصص
والإنذار الثاني تراكمي .

إلا أنها بقدره قادر تم تغيير تخصصها في ٢٠٠٣ / ١ ، يعني طالبة في الكلية منذ
٩٩ ، بعد أربع سنوات من دراستها وبعد أن اجتازت ٧١ وحدة دراسية يتم تغيير
تخصصها وهي مفصولة .

المراجع في الهيئة يتعب حتى يلاقي "المسئول" الذي يكون دائما في اجتماع بعد
اجتماع بعد اجتماع "الله يعينه" .

ولجنة بعد لجنة بعد لجنة وآلاف الدنانير تصرف على اللجان والاجتماعات
والنتيجة تمرير التجاوزات .

علما بأن تغيير التخصص يحتاج لمعدل لا يقل عن ٢,٥ وغير متجاوز ٤٥ وحدة
وإلا يكون مفصولا .

الحكاية الخامسة: " بكل بساطة تلغى الحرمانات!!"

الطلبة المفصولون عند عميد النشاط والرعاية الطلابية هم من ثلاث فئات:
فئة تعاني من عدم قدرتها على مقابله ولا ينظر في حالاتهم حتى ضمن اللوائح
وبالتالي لا يتم منحها إعادة قيد .

وفئة تطبق عليهم اللوائح بمنحهم إعادة قيد وتوقيعهم على تعهد " بأن لا يتم
مطالبتهم بإعادة القيد إذا لم يتم رفع المعدل" .

وفئة ثالثة يتم منحها إعادة قيد دون النظر حتى في اللوائح والقوانين وذلك
حسب "السكن" أحيانا .

وهذه الطالبة من الفئة الثالثة التي سبق أن تحدثنا عنها في وقت سابق وبالظروف نفسها تم منحها إعادة قيد ٧ مرات، من دون تعهد أو شيء، وتم وقف قيدها "وقف قيد لا يحسب من مدة البقاء ٣ مرات" ويكون إجمالي بقائها في كلية التربية ٨ سنوات

الطالبة منذ عام ١/٩٦ وهي في كلية التربية الأساسية •

٩٧/٢ فصلت للإذار الثالث التخصصي .

٩٨/١ تم وقف قيدها "لا يحسب من مدة البقاء".

٩٨/٢ تم منحها إعادة قيد، وفصلت للإذار الرابع تخصصي والإذار الثالث

تراكمي .

٩٨/٣ فصلت للإذار الرابع تخصصي والثالث تراكمي .

٩٩/١ تم وقف قيدها "لا يحسب من مدة البقاء".

٩٩/٢ تم منحها إعادة قيد وفصلت للإذار الخامس تخصصي والرابع تراكمي .

٢٠٠٠/١ تم وقف قيدها "لا يحسب من مدة البقاء".

٢٠٠٠/٢ تم إعادة قيدها وهي لم تفصل .

٢٠٠١/١ تم إعادة قيدها وهي لم تفصل .

٢٠٠١/٢ تم منحها إعادة قيدها وهي لم تفصل .

٢٠٠٢/١ تم منحها إعادة قيدها وهي لم تفصل .

٢٠٠٣/١ فصلت لتجاوز مدة البقاء وهي على قائمة الإذار الثاني تراكمي .

أما الفصل الحالي تم منحها إعادة قيد لتجاوز مدة البقاء وبالرغم من ذلك فالطالبة حاصلة على حرمانات في جميع المقررات لأنها على ثقة تامة بأنه سيتم إلغاء هذه الحرمانات وسيتم إعادة قيدها بكل هدوء .

كتبه محمد الخطيب في جريدة الطليعة بتاريخ ١٦ / يوليو / ٢٠٠٤

امين سر رابطة اعضاء هيئة التدريس حسين عوض : (التطبيقي) بؤرة فساد

أكد امين سر رابطة اعضاء هيئة التدريس في الهيئة العامة للتعليم التطبيقي والتدريب د. حسين عبدالرضا عوض ان الهيئة تعاني من فساد مالي واداري استمر طيلة السنوات الماضية، رغم الشكاوى المتكررة من الاساتذة الى المسؤولين الا ان احدا لم يحرك ساكنا حتى الان.

عوض كشف ل (القبس) ما وصفه بالتجاوزات القانونية والقفز على اللوائح قال (الهيئة صرح اكاديمي يفترض ان يخدم نهضة التعليم في البلاد ويدعم اسواق العمل بالخرابين والتخصصات المطلوبة الا انه يعاني من تدخلات الواسطه في القبول والتسجيل وتجاوز اختصاصات الاقسام العلمية في تعيين الوظائف الاشرافية، اضافته الى التلاعب في التعيينات.

تحرك عاجل

وطالب عوض مدير عام الهيئة الجديد د. يعقوب الرفاعي بالتحرك العاجل من اجل فتح ملفات الفساد الذي بلغ مداه، وقف سياسية المصالح الشخصية في التطبيقي، مشيرا الى ان اعضاء هيئة التدريس ورابطتهم لن تتوانى في مد يد العون ومساندة الرفاعي في خطواته الاصلاحية، قائلا : (هدفنا الاول والاساسي مصلحة الجموع الطلابية واصلاح اوضاع صرحنا الاكاديمي وتكريس الشفافية والموضوعية).

واردف متسائلا: (لمصلحة من يتم اقصاء الكفاءات من الوظائف المهمة في الهيئة بينما يقفز اصحاب الحظوه الاقل كفاءه والادنى شهادات علمية الى المناصب الاشرافية؟ واستدل على ذلك بان عميدة احدى الكليات تعطل اللوائح المنظمة لتولى الوظائف الاشرافية كما ان احد الاساتذه في علم النفس استبعد من الترشيح لمنصب

العميد المساعد بسبب المزاجيه، وبررت العميده اقضاء هذه الكفاءه بقولها (لا استطيع العمل معه ..) فاين المؤهلات والمعايير والضوابط الموضوعه اذن واين قيم وتقاليده الصرح الاكاديمي؟

الترقيات

وتابع عوض قائلاً: الترقيات تتم بلا ضوابط منذ سنوات، الامر الذي احبط الكثير من الاساتذه اذ يترقى من هو احدث في زمن وجيز في الوقت الذي يثبت في مكانه من امضى سنوات طويلة في خدمة العلم والهيئة وتؤهله مؤهلاته للترقية ولا ينالها الا بشق الانفس !.

وتحدث عن فساد مالي وصفه بانه سوس ينخر في جسد الصرح الاكاديمي .
كما انه يهدر الامكانيات والميزانيات دون محاسبة من احد ودلل على ذلك بأمر الابحاث العلمية وذكر ان نائب المدير العام يسمح له بستة ابحاث علمية مدعومة باكثر من ٦٠ الف دينار، بينما يتم تحجيم استاذ من الكفاءات العلمية في بحث دعمه لا يتجاوز ٥٠٠ دينار .

وقال عوض (لقد ابلغنا وزير التربية ووزير التعليم العالي د. عادل الطبطبائي بكل هذه التجاوزات واحطناه علما بالتلاعب المالي في الابحاث العلمية والقفز على اللوائح الادارية الا انه لم يحقق في مثل هذه القضايا رغم خطورتها وتأثيرها السلبي على الصرح الاكاديمي وعلى مستقبل الاجيال.

القضاء ملاذنا

وشدد عوض على ان اساتذة التطبيقى سيصعدون الامور الى ان يتم وقف الفوضى التي انتشرت في الهيئة ، وقد يمتد الامر الى اللجوء للقضاء قريبا جدا، وقال(سنرفع قضايا امام المحكمة الادارية بشأن التجاوزات القانونية المتكرره فقد

بلغ السيل الزبى) وانتشر الفساد بشكل غير مقبول حضاريا وتربويا واكاديميا حتى وصل الحال الى التستر على جرائم ادارة مثل التزوير باوراق رسمية منها رصد الدرجات والكتب الرسمية فى احد اقسام كلية التربية الاساسية وكان قد تقدم ثمانية اساتذة بشكوى الى وزير التعليم العالى.

واردف قائلا : (توقعنا ان يتحرك وزير التربية ووزير التعليم العالى د. عادل الطبطبائى وهو رجل القانون والاستاذ الاكاديمى ارى انه الاكثر درايه من غيره بمشكلات صرحنا الاكاديمى الا ان توقعاتنا ذهبت ادراج الرياح ولم يحقق الوزير فى شكاوانا المتكرره.

القانون والمنتفعون

اكدمين سر رابطة اعضاء هيئة التدريس فى التطبيقى، ان تطبيق القانون يخالف اهواء المستفيدين والمنتفعين فى الهيئة خاصة والصروح الاكاديمية عامة. وشدد على ان المصلحة الوطنية تستلزم تحركا عاجلا من اجل انقاذ ما يمكن انقاذه من هيئة التطبيقى التى ترتع فى الفساد المالى والادارى.

لمصلحة من؟

قال عوض : لمصلحة من يتم التستر على بعض اعضاء هيئة التدريس فى الكليات التطبيقية، حينما يتجاوزون القوانين؟

ومن ذلك عدم تحويل عدد من الاساتذة اثبت فى حقهم التعدى على الحقوق الاكاديمية والدستورية.

مسلسل الفساد مستمر منذ عقود

شكاوانا مستمره منذ عهد الوزير السابق رشيد الحمد، ولكن مع الاسف الشديد لم يتخذ اى اجراء قانونى لوقف هذا الفساد الادارى مما ادى الى تمارى ادارة

احدى الكليات باخطائها غير مباليه باللوائح والقوانين متجاوزة تقارير اللجان العلمية وعدم الاخذ بقراراتها الخاصة بمصلحة العمل ومن اهمها ؟

- التجديد لاعضاء مرفوضين من القسم العلمى .
- انهاء خدمات اعضاء ذوى كفاءه ومرغوبين بالقسم .
- تلاعب عميد الكلية باللوائح الخاصة بالترقيات .
- رفض المقبولين من القسم للبعثات وقبول المرفوضين وللأسف تم قبول طالب لم تقدم اوراقه للقسم وتقديره غير مستوف لشروط البعثات وبتخصيص غير مرغوب فيه فى القسم .

وتم تخصيص مبلغ ١٨ الف دينار كويتى لعمل نشيد للكلية لعضو مقرب لادارة الهيئة مع العلم بانه قد تم تنفيذ نشيد من قبل، وخصص له مبلغ ٥ الاف دينار كويتى للشخص نفسه متجاوزين اللوائح والنظم لعدم عرض هذا اللحن على قسم الموسيقى للمشاركة لاختيار افضل لحن بدلا من تزكية شخص واحد.

- تعيين اعضاء هيئة تدريس غير متخصصين فى الاقسام العلمية .
- تعيين اعضاء هيئة تدريس بمعدلات غير مستوفية للشروط واللوائح.
- ايفاد عض هيئة تدريس (العضو نفسه المقرب) للسفر لاختيار اعضاء هيئة تدريس جدد بصفه مستمره دون ترشيح بقية الاعضاء من القسم نفسه ، ومنها ٣ سفرات فى سنه واحده(بولندا ، المانيا ، اسبانيا) ودون علم لجنة التعيينات فى القسم .

تظلمات وشكاوى فى مهب الريح

قال عوض: نظرا لتزايد الفساد الادارى وعدم جدية عميدة كلية التربية الاساسية لادارتها هذه المؤسسة التربوية، وعدم اتخاذها اى قرار بخصوص التظلمات

والشكاوى المقدمة لها من قبل اعضاء هيئة التدريس، كما انها تسلك اسلوبا غير اكاديمى مع زملائها الاعضاء بالاضافة الى زيادة الشكاوى المقدمة ضد العميد لعدم التزامها باللوائح والقوانين الخاصة بالهيئة.. فقد شكونا لوزير التربية ووزير التعليم العالى بالآتى:

- انتداب معلمين من حملة البكالوريوس حديثى التعيين للتدريس فى كلية التربية الاساسية
- التدخل فى شئون الاقسام العلمية باصرارها على ترشيح استاذ مثالى غير مستوف لشروط المعايير الاكاديمية.
- عدم التزامها بتطبيق الضوابط والمعايير الاساسية للتدريس فى الفصل الصيفى .
- ايفاد ٦ اعضاء فى مهمات علمية ومن ضمنهم رئيس القسم ومساعدته مناقضة قرارها الذى ينص على الايجوز ايفاد اكثر من عضوين من كل قسم علمى .
- ايفاد ٤ اعضاء فى مهمات علمية فى مؤتمر واحد ومن تخصص واحد (تربية موسيقية).
- عدم التزامها باللوائح الخاصة بالمهام العلمية التى تنص على ان من حق عضو هيئة التدريس ان يتمتع بها مره واحده كل سنتين، وتجاوزت هذا القانون باعطاءها ٤ اعضاء من قسم الموسيقى مره واحده فى كل سنه.
- التستر على بعض الاعضاء بسبب الغياب، وفى المقابل تقوم بخصم روابت على مجموعة اخرى.
- سحب مقرر طرق تدريس التفوق العقلى من د. عفيفه بحجة انها غير متخصصة، وفى المقابل تسمح لبعض الاعضاء بتدريس مقررات ليست من تخصصهم.
- تسكير مقرر كامل بصفه غير قانونية بسبب عدااء شخصى مع دكتورة المقرر.

- تجاوز قانون الترقيات بتطبيق القانون القديم على بعض الاعضاء المقربين لها.
- التعدي على الحقوق الاكاديمية والدستورية بخلع الاعلانات الخاصة للدكتور حسين اثناء الانتخابات الخاصة للرابطة، وفي الوقت نفسه سمحت بالاعلانات التجارية ومن ضمنها مطاعم على اسوار الكلية، مرفق مع هذا الكتاب صورة فوتوغرافية تثبت ذلك.

نقابة التطبيقية: أدلتنا دامغة على تفشي الفساد المالي في الهيئة

شبيب العجمي:

كشف امين سر نقابة العاملين في الهيئة العامة للتعليم التطبيقي والتدريب المهندس فنيس العجمي ان بحوزته مستندات وادلة دامغة تثبت تورط مسئولين كبار في الهيئة العامة للتعليم التطبيقي والتدريب في قضايا فساد تتضمن تجاوزات مالية وادارية مما أدى الى خسائر مالية متكررة، واتهم العجمي على وجه الخصوص نائب المدير العام للشئون المالية والادارية باتباع اساليب ملتوية لنهب ميزانية الهيئة.

واكد العجمي في مؤتمر صحفي عقدته النقابة امس الاول عدم التهاون في إيقاف التناول على المال العام ومحاربة الفساد ومعاقبة المسؤولين عن تراجع الهيئة وتدمير مستواها التعليمي.

مؤكدًا ان المستندات الخاصة بالتجاوز والتلاعب وضعت بين ايدي مدير عام الهيئة.. ووزيرة التربية والتعليم العالي نورية الصبيح ولكن أياً منهما لم يتحرك.

وقال ان النقابة ستسير على شقين متوازيين.. اولهما الحرب على الفساد والثاني التصعيد لتحقيق المساواة بين كادر الاداريين في الهيئة ونظيره في الجامعة الذي يعتبر حقا مسلوبا من موظفي التطبيقية البالغ عددهم نحو ١٢٠٠ موظف يقومون على مصالح ٤٠ الف طالب.

ودعت النقابة في ختام المؤتمر الى اقامة اعتصام امام مبنى الهيئة في العديلية عند العاشرة من صباح الاثنين المقبل.

جريدة الدار ١٦ / نوفمبر / ٢٠١٠

السميط: سوف نوقفها ونمنع التلاعب

١٥ مليون دينار لمناقصة مشبوهة في التطبيقي

كشف رئيس الاتحاد الوطني لعمال وموظفي الكويت ورئيس نقابة العاملين في التطبيقي عبدالرحمن السميّط ان النقابة تسعى إلى وقف مناقصة الفصول الذكية والتي تكلف الدولة ١٥ مليون دينار نظراً لما يثار حولها من لغط يتعلق بالتنفيذ والتلاعب ، وقال ان النقابة نجحت في ايقاف مناقصة مخالفة لتأثير احدى الكليات بقيمة ٤ ملايين و ٨٠٠ الف دينار ، مؤكداً ان هذه الخطوة جاءت بالتعاون مع الرجال الشرفاء مشيداً بدور كل من ساهم في ايقاف هذه المناقصة ممثلاً في الادارة الحالية الموجودة في التطبيقي وان هذه الخطوة تعتبر البداية الصحيحة لتأسيس نهج قائم على حماية المال العام وصيانة المؤسسات الاكاديمية.

جريدة الشاهد الالكترونية / ٥ نوفمبر / ٢٠١٠

عمة النائب

أحد النواب من التيار الليبرالي المسيس والذي يحمل لواء الدفاع عن مصالح عمته وهي زوجة قيادي في احدى الجهات الأمنية، وتدور حوله اقاويل كثيرة حول صفقات الأسلحة، هذا النائب خرس وسكت لانه لا يقدر على زوج عمته، ومن هذا المنطلق فإننا نعيش في كيان من الكذب الاعلامي حيث يصورون لنا ان الكويت جنة، والمعاملات تنتهي بسهولة ولا نعاني من الهموم وما عندنا تجاوزات من بعض رجال الداخلية الذين يتعاملون مع المواطنين والوافدين كأنهم عبيد لأن بعضهم ما تربى على أن يكون خادماً للشعب ولا يستخدم صلاحيته في مساعدة المواطن الذي يكفيه من الهموم ومن غلاء الأسعار ، وبنفس الوقت هناك رجال من الشرطة يساعدون الصغير والكبير ، لكن اصبحوا قلة في عالم المصالح والدجل الإعلامي .

وما يضحك ظهور احد المجانين في احدى القنوات الاعلامية يبكي على الوطن والمواطنين بتمثيلات سخيفة ، وآخرتها تم اقتياده الى المخفر بتهمة السكر والاعتداء على رجال الأمن .

هذا هو المستوى الذي وصلنا إليه ولكن بنفس الوقت اسألوا أبطال رجال النقابة في التعليم التطبيقي ونقابة الجامعة كيف تصدوا لأوجه الفساد ، ويجب ان نشيد بهؤلاء الرجال الشرفاء وخاصة نقابة العاملين بالهيئة العامة للتعليم التطبيقي والتدريب الذين استطاعوا ايقاف لهط اكثر من (٢٥ مليون دينار) وملفات الفساد موجودة على مكتب وزيرة التربية الدكتورة موضي الحمود ، ونحن نعلم حجم الضغوط التي تمارس على رجال النقابات في أرزاقهم حتى وصل الأمر الى انهم يوقفون روايتهم ويحولونهم الى التحقيق تحت أسباب واهية وبحجة مخالفة القوانين والأنظمة ، وأين كانت هذه الانظمة والقوانين عندما سرقت الملايين ؟ اين كانت

هذه الأنظمة عندما تكون هناك مسؤولة ترعى شركتها الخاصة في التطبيقي حتى تملأ جيبها؟ وبالأخر نقول عندنا تنمية ، يا سلام على هذه التنمية ، وببشرونا بأن عندنا نهضة ، لكن تناسوا ان هذه النهضة على الورق وسوف اذكركم في الصيف المقبل بأزمة الكهرباء والماء واستمرارية الزحمة بين الطرق وأيضاً استمرارية مافيا الجليب في اختطاف الخادماوات واستمرارية بيع اشربة الفسق والفجور على الأرصفة، واذكركم في السنة المقبلة بان قانون المعاقين لم يطبق وقانون الـ (B.O.T) سيعدل وفق أهواء المعازيب ، واذكركم بأن مستوى التعليم كما هو والذي جعل الطلبة حفظة كتابنا وكتابكم مع حمد قلم.

مشكلتنا عزيزي القارئ اننا لا نعرف مصلحتنا ومصالح الكبار اهم من الوطن، مسكين يا وطن ، والله مسكين يا وطن ، وما يحزن أن الشعب يبكي على ترابك ويتذكر رجال اليامال فهل يعودون؟ الله اعلم ونحن في حيرة من أمرنا.

والله يصلح الحال اذا كان فيه حال.

والحافظك الله يا كويت.

جريدة الشاهد الالكترونية ١٠ / نوفمبر / ٢٠١٠

تتعدد الأصناف والانتهاام واحد

فساد التطبيقي ... تحت المجهر

بلغ الفساد في الهيئة العامة للتعليم التطبيقي والتدريب حد الاتهام المعلن لدرجة أنه بات قضية مطروحة للمناقشة داخل أسوار «التطبيقي»، ويحمل الفساد صوراً مختلفة ومتنوعة فهناك الإداري والمالي وحتى الأخلاقي يقر بوجود العديد من أبناء هذه المؤسسة.

ففيما يقول أمين صندوق رابطة أعضاء هيئة التدريس للكليات التطبيقية الدكتور وليد العوضي ان ضعف تعامل ادارة الهيئة مع الفساد والمخالفات أدى الى اعتقاد المراقبين بوجود فساد اداري ومالي وأخلاقي في «التطبيقي»، لم يبرئ رئيس رابطة أعضاء هيئة التدريس للكليات التطبيقية الدكتور معدي العجمي ساحة التطبيقي من أي مخالفات أو فساد مهما اختلفت أصنافه.

وفي الوقت الذي دعا فيه أمين سر نقابة العاملين بالتطبيقي المهندس فليس العجمي نائب رئيس مجلس الوزراء للشؤون الاقتصادية وزير الدولة لشؤون التنمية وزير الدولة لشؤون الاسكان الشيخ أحمد الفهد لتقييم أداء بعض القياديين في التطبيقي حيث يعتقد بأن من يقول لا فساد بالتطبيقي يتحدث بعيداً عن الواقع، رفض رئيس رابطة أعضاء هيئة التدريس المهندس محمد الحاتم توجيه أي تهمة فساد وارتكاب مخالفات إلا بوجود مستند أو دليل يثبت هذا الأمر انطلاقاً من مبادئ وقيم الدين الاسلامي الذي يرفض توجيه الاتهامات جزافاً.... وفي ما يلي التفاصيل:

بيروقراطية سيئة

في البداية لم يلاحظ رئيس رابطة أعضاء هيئة التدريس للكليات التطبيقية الدكتور معدي العجمي وجود أي قضية فساد أو مخالفات ادارية أو مالية في «التطبيقي» موضحاً «لقد تقلدت منصب رئيس الرابطة حديثاً ولم أجد أي أمر مشابه

لذلك الى الآن بيد أنني لا أبرئ ساحة التطبيقي من وجود المخالفات والفساد المالي والاداري.

ويرى العجمي في تصريحه لـ «الراي»: «يفترض فيمن يكتشف وجود أي خلل أو أخطاء أن يلجأ للقانون فهو الحصن الحصين لنا جميعاً، وأبواب الرابطة مفتوحة لكافة أعضاء هيئة التدريس الذين تعترضهم أي مشكلات بسبب أي مخالفات أو تجاوزات فنحن سنتصدى لأي أمر مخالف للقانون قد يتسبب بتعطيل مصالح الهيئة التدريسية أو يسبب لهم الظلم سواء في جوانب الترقية وغيرها من الأمور»، معتقداً أن هناك تعطيلاً للمعاملات في التطبيقي والبعض منها قد يتعرض للضياع بسبب بيروقراطية ادارية سيئة تعاني منها المؤسسة.

ويبين أن عملية فصل التطبيقي عن التدريب وفصل الادارات المختلفة بحيث تكون هناك ادارة لأعضاء هيئة التدريس وأخرى لأعضاء هيئة التدريب وأخرى للموظفين في الهيئة ستساهم في حال الخلل الاداري الحاصل في الهيئة والذي تسبب بتأخر انجاز المعاملات المختلفة.

ويقر أمين سر نقابة العاملين في الهيئة العامة للتعليم التطبيقي والتدريب المهندس فنيس العجمي بوجود بعض أوجه الفساد في أكبر مؤسسة تعليمية في الكويت حتى أنه يعترف بوجود أوجه فساد مختلفة ومتداخلة مع فساد تشريعي وبرلماني مؤكداً «من يقول خلاف ذلك يتحدث بعيداً عن الواقعية».

ويضيف العجمي لـ «الراي» نحن في النقابة نحارب أن يكون الفساد عملاً منظماً ونهجاً لدى البعض وكذلك نرفض ارتكاب المخالفات بشكل فردي ونسعى لمكافحة الفساد بثتى صوره وأصنافه، لافتاً «اكتشفنا ان الفساد في التطبيقي يتضاعف بشكل كبير ولدينا ملاحظات كثيرة على أكبر قطاع فيها وهو قطاع الشؤون الادارية والمالية ولقد تمت معالجة الكثير من المخالفات هناك».

قيادات مترهلة

ويذكر العجمي أن هناك بعض القيادات في التطبيقي غير مؤهلة لتولي المنصب الذي تشغله ومعروف عنها كثرة تجاوزها «ولكن للأسف هي مستمرة في منصبها وعملها ومخالفاتها بسبب التدخلات السياسية» داعيا الى ابعاد هذا الأمر عن أكبر مؤسسة تعليمية في البلاد للحفاظ عليها وتأمين مستقبل دراسي أفضل للطلبة.

ويختتم العجمي ممتدحا تقييم الحكومة ممثلة بنائب رئيس مجلس الوزراء للشئون الاقتصادية ووزير الدولة لشئون التنمية ووزير دولة لشئون الاسكان الشيخ أحمد الفهد لأداء الوكلاء والوكلاء المساعدين في وزارات الدولة المختلفة داعيا اياه الى تقييم أداء بعض قيادات التطبيقي التي فشلت في انجاز عملها وتدنى مستواها وتحتاج اليوم الى ازاحتها حتى تتمكن من ضخ دماء جديدة في هذه المؤسسة العريقة.

الى ذلك، يعتبر أمين صندوق رابطة أعضاء هيئة التدريس للكليات التطبيقية الدكتور وليد العوضي أن ضعف تعامل ادارة الهيئة مع التجاوزات والمخالفات الموجودة أدى الى ظهور اعتقاد لدى المراقبين بوجود فساد اداري أو مالي أو أخلاقي داخل أسوار التطبيقي مؤكدا «لو أن الادارة تتعامل بحزم مع أي مخالفة تحدث لتم حل الأمور والاشكاليات الموجودة كافة.

ضعف الإدارة

ويوضح العوضي لـ«الراي» ان عدم معالجة الفساد الذي يحدث يؤدي الى تفاقم القضايا وظهور عواقب وخيمة فحري بالادارة العليا الحفاظ على سمعة المؤسسة من خلال جديتها في حل المشكلات مبينا أن هذا الوضع أدى الى وجود أطراف تتصارع في الهيئة في ما بينها وظهور قوى تريد أن تفرض رأيا على الآخرين لافتنا في الوقت نفسه الى أن «لا توجد جهة عمل تخلو من الفساد الاداري أو المالي أو الأخلاقي.

وعن النواحي الايجابية التي تربط الرابطة مع الادارة، يفيد «نحن لدينا قضايا نطالب بها وهذه القضايا معلقة في الوقت الراهن باستثناء القليل منها الذي تعاونت فيه معنا الادارة لاسيما البدلات والكوادر التي نطالب بها والتي تحمل ادارة الهيئة لمجلس الخدمة المدنية مسئولية اقرارها.

وأما رئيس رابطة أعضاء هيئة التدريب المهندس محمد الحاتم فقد ذهب بعيدا عن رأي رابطة هيئة التدريس ونقابة التطبيقي، فيقول لـ«الراي»: «لا نملك أي أدلة على وجود فساد اداري أو مالي، والجميع يتحدث في هذا الشأن بيد أنني لا أتحدث عن أي شخص مسئول اذا لم يكن بحوزتي ما يثبت اتهاماتي وكلامي وهذا الأمر حثنا عليه ديننا الحنيف حيث لا نوجه اتهامات بالفساد إلا في حالة وجود أدلة قاطعة تثبت هذا الشيء»، مضيفا «شخصيا أترفع عما يدور وأرفض الخوض في هذا المجال» مشيرا الى أن المسؤولين على هرم السلطة في التطبيقي على قدر كبير من الأمانة ونكن لهم كل تقدير واحترام.

جريدة الراي ٢٢/ نوفمبر/ ٢٠١٠

وما خفي كان أعظم ونسأل الله العافية

كانت هذه عينات من الفساد في الهيئة العامة للتعليم التطبيقي والتدريب وليس كل الفساد.

والله لو حدثت هذه الجريمة في الصين وتأكدوا منها لأعدم وزير التربية والتعليم العالي ومدير عام الهيئة عندهم وكل عمداء الكليات

وإذا حدثت في اوروبا أو أمريكا يسجن وزير التربية مؤبدا والمدير العام عندهم وعمداء الكليات يسجنون عشرين سنة وتستقيل الوزارة.

أما عندنا فيقولوا: هي .. هي .. تريكي واز

لجنة الجداول الوهمية بقيادة المايسترو في كلية الدراسات التكنولوجية قسم العلوم

انا أعمل عضو هيئة تدريس في كلية الدراسات التكنولوجية في قسم العلوم منذ سنوات طويلة، وكانت الأمور تسير حسب ما كنت أظن وأعتقد من حيث التدريس، والمناهج والعلاقة بين أعضاء الهيئة على ما يرام، صحيح أن الأمور ليست جيدة حسب المعايير التعليمية ولكنها على العموم مقبولة نوعا ما. وفجأة ومنذ ثمانية سنوات تقريبا إنقلبت الأمور مائة وثمانون درجة. كيف؟ لا أعرف^(١). أو قد تكون الأمور مقلوبة بالأصل وأنا لم انتبه لها لانشغالي بالتدريس وإبتعادي عن الأمور الإدارية. ففي تلك الفترة حدثت تجاوزات في الجداول الدراسية وزيادة في المقررات الدراسية وفتح شعب كثيرة دون داعي. وأضيف مختبرات لمادة الفيزياء الأساسية، فأعرضت على ذلك وحدث بيني وبين القسم مناقشات كثيرة على ذلك فأصريت على إستلام اللجنة للجداول. وعند إستلامي للجنة للجداول وبدأت في الإطلاع على جداول اعضاء هيئة التدريس هالني ماوجدت من تجاوزات، ولم اكن أتوقع أو اتصور أن بعض زملائي يفعلون ذلك، والذي وجدته من تجاوزات اختصرة بالآتي:

كانت الجداول توضع بشكل غير صحيح وفيها العشوائية والاختفاء الاكاديمية الكبيره ومثال على ذلك:

١- كثير من محاضرات ومختبرات المقرر الواحد كانت تدرس في يوم واحد من ايام الاسبوع (محاضره + مختبر او مختبرين أو حتى ثلاثة للمادة الواحدة حسب اعداد

(١) في الحقيقة أعرف السبب ولكن لا أريد ذكره ، وانت أيها القارئ الكريم ستعرف السبب بعد أن تقرأ السطور التالية.

الطلبة) سوف اقوم بشرح هذه المهزلة بالتفصيل لانها مهمة. أى ان المقرر الذى يحتوى على أربع ساعات مختبر وساعة واحدة محاضرة نظرية كان يدرس فى يوم واحد وهذا مخالف لجميع الاعراف الاكاديمية لان الاصل ان يتوزع على ايام الاسبوع. لان مهمها كانت قدرات المدرس لا يستطيع أن يدرس خمس ساعات متواصلة. وفي الحقيقة كان المدرس يدرس بين ساعتين، ثم ينهي المحاضرة والمختبر، ويحسب له أنه اخذ خمس ساعات من نصابة التدريسي والذي لا يتجاوز تسع ساعات فى الاسبوع. سوف أفضل لاحقا بأن ثلثي الساعات التدريسة فى قسم العلوم وكذلك الأقسام الاخرى ساعات وهمية.

٢- توزيع المقررات على ايام الاسبوع لم يراع فيه التوزيع السليم حسب ما هو معروف ومتعارف عليه فى الجامعات والكليات العالمية ، فمثلا المقرر الذى يفترض ان يوزع على ايام السبت والاثنين والاربعاء او يوم الاحد والثلاثاء يوزع توزيعا عشوائيا مما يربك جداول اعضاء هيئة التدريس.

٣- فتح مجموعات لمختبرات أ و ب و احيانا ج فى اليوم نفسه والساعة والغرفة نفسها.

٤- اغلب المقررات تدرس بعضوين او ثلاثة من اعضاء هيئة التدريس أى ان المحاضره يدرسها عضو هيئة التدريس والمختبر الذى تكون فيه شعبتان (أ ، ب) يدرسه عضوان من اعضاء هيئة التدريس هذا العمل يؤدى الى التداخل فى تدريس المقرر والاصل ان المحاضره يدرسها عضو هيئة التدريس والمختبر يدرسه مدرس مختبر، واذا لم يتوافر مدرس المختبر فى هذه الحالة لابد ان يدرس عضو هيئة التدريس المحاضره والمختبر معا.

وإستطعت بعد جهد جهيد أن اقلص ساعات التدريس بنسبة ٤٠٪، يعنى كان هناك ٤٠٪ من ساعات التدريس ليس لها داعي ولكنها تفتح للتنفيح فقط لاغير.

وسبب زيادة هذه الساعات اكتشفته بعد عملية بحث وسؤال، فالخطة كالآتي، نعم خطة: هناك اربعة مساعدين من الأخوة العرب للذي يعملون الجداول، يقوم معد الجداول بفتح شعب كثيرة جدا للمختبرات، وعند التسجيل يذهب هؤلاء الخمسة ويرشدوا الطلبة والطالبات ويقنعوهم بطرق مختلفة في التسجيل بهذه المختبرات الكثيرة، صحيح يوجد هناك قانون بأعداد الطلبة والطالبات في المختبرات، ولكن خطتهم تعتمد على شريكة الأمور حتي تصبح أمرا واقعا، فتكون هناك ساعات إضافية يستفادون هم منها بتدريس الإضافي وأخذ عليه مبالغ طائلة، لدرجة ان من يضع الجدول يأخذ ساعات زياده كثيرة حتي لا تضيق عليه الساعات في العطل والمناسبات الرسمية(الساعة بخمس جنية والحسابه تحسب)

وقد رفعت هذا الأمر للمسؤولين ليعاقب من كان يعد الجداول وهو بالمناسبة من الأخوة العرب، ولكن كما يقول المثل الكويتي "عمك اصمخ" لان الأساتذه الدكاترة البروفسورية العلماء إلى مسوين ١٠٠ بحث يريدون المصلحة المادية فقط.

وبسبب ذلك تم سحب لجنة الجداول مني. واسندة إلى صديق المايسترو الذي لا يتحرك ويفعل شيء إلا بإذن المايسترو
طبعا أنا لا أعمم فهناك مخلصين !!!؟؟؟

وهناك مخالفات كثيرة رايتها وموجودة في قسم العلوم في كلية الدراسات التكنولوجية، ولكن لا يتسح المجال لشرحها.

لا يكذب المرء إلا من مهنته
أو عادة سوء أو قلة أدب
من كذب امرئ في جد أو لعب
لجيفة كلب عندي خير رائحة

مسخرة المختبرات

تعتبر المختبرات في قسم العلوم (كيمياء وفيزياء) هي العامود الفقري للمنهج الدراسي، فكل مادة من المواد الدراسية لها مختبر. في بعض المواد يكون المختبر ساعتان والمحاضرة النظرية ساعة واحدة، وحيانا يكون المختبر اربع ساعات والنظري ساعة واحدة. يعني بالمعدل تقريبا ربع المواد الدراسية في قسم العلوم مواد نظرية والباقي مختبرات. وإذا اخذنا بالحسبان فتح شعب مختبرات أ ، ب ، ج للمادة الواحدة فإن المواد النظرية لا تتجاوز في احسن الأحوال ١٥٪ من المواد الدراسية.

ومعظم التجارب بهذه المختبرات تجارب بسيطة جدا لا تستحق أن يدرسها أستاذ برفسور دكتور عالم، (سوف نرى عينه من هذه التجارب في الفصل القادم)، نعطيه آلاف الدنانير قد تتجاوز الستة آلاف دينار حتى يقوم بتدريسها، ونأتي بالعلماء الفطاحلة من جمهورية مصر أو غيرها ليقوموا بتدريسها. فهذه التجارب تحتاج إلى محضر علوم فقط يقوم بتدريسها، يعني واحد معاه دبلوم أو بالكثير بكالوريوس ليقوم بتدريس هذه المختبرات.

تعتبر مادة الفيزياء الاساسية عصب الدراسة في قسم العلوم، والمادة الواحدة مكونة من ساعة نظري وساعتان مختبر، ويتم فتح شعب كثيرة فيها لانها إجبارية على كل الطلبة الدارسين في كلية الدراسات التكنولوجية. وتجارب المختبر في مادة الفيزياء الاساسية تحتوي على تسع تجارب (سوف نشرحها بالتفصيل) وهذه التجارب في منتهى البساطة، ويمكن تسألو مدرس مختبر في قسم العلوم في أي مدرسة متوسطة أو حتى إبتدائي ليشرحها لكم. ومدته المختبر ساعتان اسبوعيا ومدة إجراء التجربة ربع ساعة وشرحها في المختبر ربع ساعة ، ونشرب شاي ونضحك نصف ساعة !!!، تتصوروا كم تجربة تستطيع أن اعملها في الشهر وانهي المنهج؟؟؟؟

وهذه واحدة من مسخرة التجارب وليست كلها. ولقد طلبت منذ ثمانية سنوات أن يصحح هذا الوضع دون جدوى.

ومن المسخرة أن يقوم بتدريس هذه المختبرات أستاذ دكتور برفسور عالم مسوي ١٠٠ بحث؟؟؟؟!!!!!! والله عيب عليكم يا جماعة. ترى شكلكم مثل الزبال اللي يكنس الشارع ولابس بدلة قيمتها يتعدى سعرها ألف دينار. بالله عليكم لو رأيتم هذا المنظر في الشارع ألا تضحكوا من اعماق قلبكم وهذا المنظر لن تنسوه طوال حياتكم ، فتضحكوا كلما تذكروتموه.

والآن إليكم هذه التجارب التي يدرسها أستاذ دكتور برفسور عالم مسوي

١٠٠ بحث؟؟؟؟؟؟!!!!!!

التجربة الاولى

شرح أجهزة قياس المسافات



Micrometer Caliper

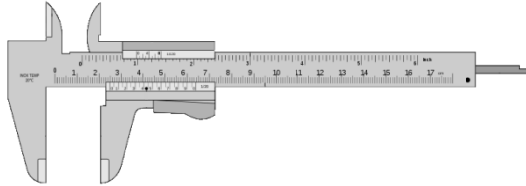

Vernier Caliper



هدف التجربة :

شرح الادوات الثلاثة الموجودة صورهم في الأعلى في قياس الأبعاد.

طريقة إجراء التجربة:

يوزع الاستاذ ثلاثة اشكال هي: المكعب واسطوانة وكرة ويقوم الطالب بتسجيل الأبعاد ويملاً الجدول الموجود في الاسفل.

	Vernier Caliper		Micrometer Caliper	
	القطر	الطول	القطر	الطول
شبه مكعب				
اسطوانة				
كرة				

مدة التجربة مع الشرح الوافي ٢٥ دقيقة

التجربة الثانية

تجربة الكثافة

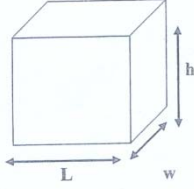

مكعب

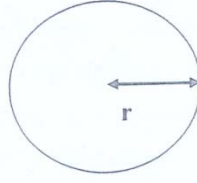

كرة

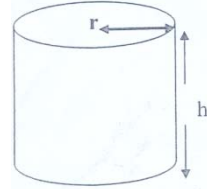

اسطوانة

هدف التجربة:

استخدام أجهزة القياس الموجودة في تجربة رقم ١ لإيجاد قيمة كثافة المادة

طريقة إجراء التجربة:

يقوم الطالب بقياس حجم الاشكال الثلاثة ، المكعب والاسطوانة والكرة ، ثم يملأ جدول رقم واحد. ثم يوزن الاشكال الثلاثة في الميزان ، ثم يقسم الكتلة على الحجم ثم يملأ جداول رقم ٢ ، ويكرر السابق ثلاثة مرات.

العينات	اسطوانة		كرة	شبة مكعب		
	القطر	الطول	القطر	ارتفاع	عرض	طول
١						
٢						
٣						

شكل ١

العينات	الكتلة	الحجم	الكثافة	الكثافة المتوقعة	نسبة الخطأ
١					
٢					
٣					

شكل ٢

مدة التجربة مع الشرح الوافي ٣٠ دقيقة

التجربة الثالثة

تجربة قانون أرخميدس

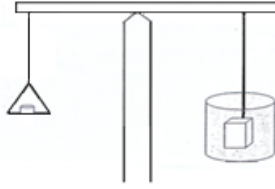

شكل ٢

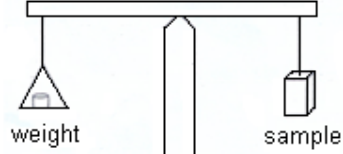

شكل ١

هدف التجربة:

تطبيق قانون أرخميدس

طريقة إجراء التجربة:

- ١- نأخذ ثلاثة عينات من التي استخدمناهم في تجربة رقم ٢ ، نوزنهم في الهواء ثم نوزنهم بعد أن نغمهم في الماء ثم نملاً جدول رقم ١
- ٢- نقيس كثافة العينات الثلاثة بتقسيم الوزن خارج الماء على الحجم (قسناهم في التجربة الثانية - تسمى الكثافة المحسوبة) ، ثم نقسم الوزن داخل الماء على الحجم (الكثافة النوعية) ، ثم نوجد الكثافة المتوقعة من الجداول ، ونقارن بينهم. مع إيجاد نسبة الخطأ.

	عينة ١	عينة ٢	عينة ٣
الوزن في الهواء			
الوزن في الماء			

جدول رقم ١

	الكثافة النوعية	الكثافة المحسوبة	الكثافة المتوقعة	نسبة الخطأ
عينة ١				
عينة ٢				
عينة ٣				

جدول رقم ٢

مدة التجربة مع الشرح الوافي ٣٠ دقيقة

التجربة الرابعة

تجربة السقوط الحر

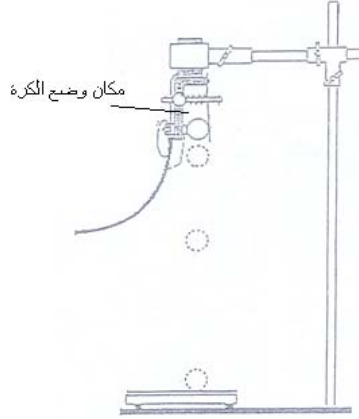

هدف التجربة:

قياس عجلة الجاذبية الأرضية

طريقة إجراء التجربة:

نضع كرة معدنية في أعلى الشكل أعلاه ثم نشغل الجهاز ثم نضغط على زر فتسقط الكرة، فيحسب الجهاز زمن وصولها إلى الأسفل، نسجل الزمن في الجدول، ونعيد التجربة ثلاثة مرات لنأخذ المعدل ثم نربع معدل الزمن ثم نحسب قيمة الجاذبية من المعادلة الموجودة في الجدول.

المسافة	t_1	t_2	t_3	t_{av}	t^2	$g=2d/t^2$
١						
٢						
٣						
٤						

مدة التجربة مع الشرح الوافي ٢٥ دقيقة

التجربة الخامسة

القانون الثاني لنيوتن

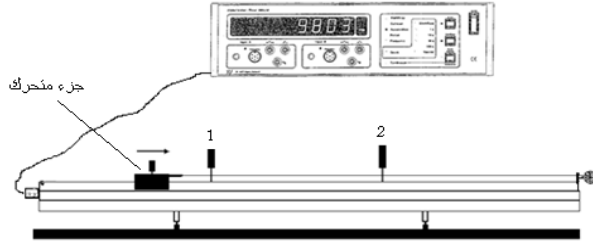

هدف التجربة:

تطبيق قانون نيوتن الثاني

طريقة إجراء التجربة:

- ١- نوزن الجزء المتحرك
- ٢- نجعل الجزء المتحرك والذي يتحرك على وسادة هوائية لتقليل الاحتكاك يتحرك باتجاه نقطة ١ و ٢ ، وعندما يصل إلى نقطة ١ يبدأ بحساب السرعة الأولى وعند وصوله إلى نقطة ٢ يحسب السرعة الثانية وكذلك يحسب لنا الجهاز الزمن الذي قطعه من نقطة ١ إلى نقطة ٢ (t) و (t₀) دائماً تساوي صفر. نضع هذه المعطيات في جدول ١. نعيد التجربة ثلاثة مرات حتي نأخذ المعدل. ومن المعادلات الموجودة في جدول ٢ نوجد قيمة العجلة (a).

	m ₁	t ₀	T	v ₀	V
1					
2					
3					

جدول ١

	$a = \frac{v^2 - v_0^2}{2x}$	$a = m_2 g / m_1 - m_2$	نسبة الخطأ
١			
٢			
٣			

جدول ٢

مدة التجربة مع الشرح الوافي ٣٥ دقيقة

التجربة السادسة

إيجاد قيمة طاقة الحركة وطاقت الوضع

نستخدم نفس جهاز تجربة رقم ٥ والتجربة يوجد بها إختلاف بسيط عن تجربة رقم ٥ لهذا لن اشرحها حتي لا أطيل في الشرح

	H	t ₀	T	v ₀	V
1					
2					
3					

	KE = (1/2)mv ¹ - (1/2)mv ₀	PE = mgh	نسبة الخطأ
1			
2			
3			

مدة التجربة مع الشرح الوافي ٤٠ دقيقة

التجربة السابعة

تجربة السبرنج وإيجاد قيمة ثابت السبرنج

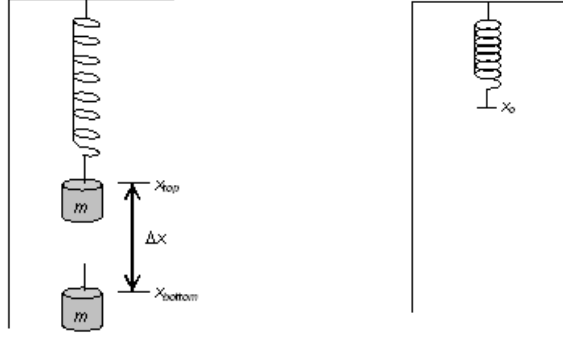

هدف التجربة:

إيجاد قيمة ثابت السبرنج (K)

طريقة إجراء التجربة:

- ١- نعلق ثقل وزنه ٢٠ جرام ثم نقيس الإستطالة التي حدثت (x) للسبرنج ، ثم نضع ثقل اخر فوق الأول (٢٠) جرام يصبح المجموع ٤٠ جرام ، ونقيس الإستطالة التي حدثت ، ونكرر بإضافة ثقل آخر مسافة الإستطارة ونكرر بإضافة ثقل حتى ١٠٠ جرام ، ثم نضع المعطيات في الجدول.
- ٢- نحسب قيمة القوة (F) لكل ثقل. ونضع المعطيات في الجدول.
- ٣- نحسب قيمة K بتطبيق القانون التالي

$$K=F/x$$

M	F=mg	X	average x
20 g			
40 g			
60 g			
80 g			
100 g			

مدة التجربة مع الشرح الوافي ٢٥ دقيقة

التجربة الثامنة

قانون أوم

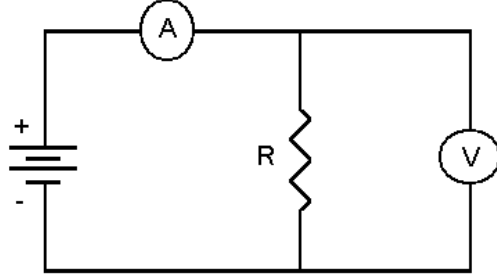

لا داعي لشرح هذه التجربة والتجربة التي تليها لانها أتفه مما تتوقعوا، وإذا كنتم لا تعرفونها اسألوا طلبة رابعة ابتدائي. صحيح التجارب السابقة تافهة بس ممكن أن لا يعرفها إلا طلبة ثالثة متوسط.

Voltage – V	Current – I

التجربة التاسعة

التوصيل المقاومات على التوالي وعلى التوازي

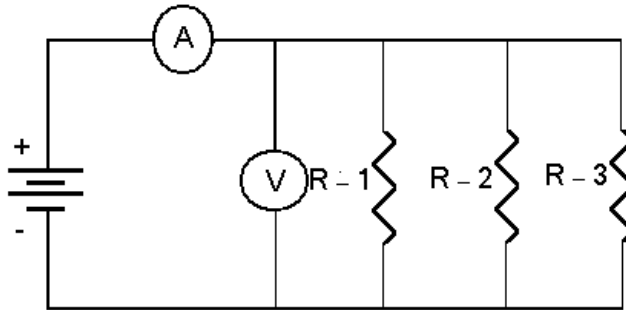
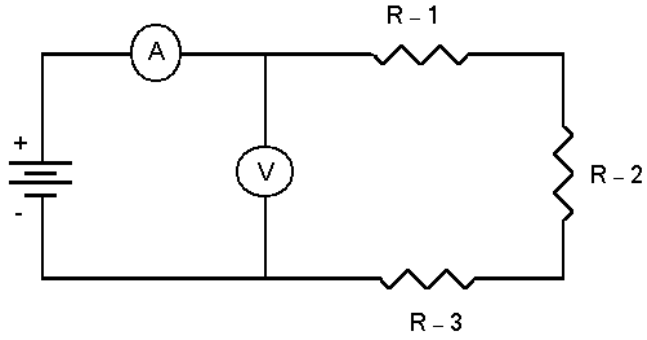

بالله عليكم هل في مسخرة أكثر من ذلك، فضحتونا عند العرب. فالعربي عندما يأتي فإنه يأتي للمرتبات الخياليه وهذا حقه، ولكن في قرارة نفسه يسخر منا عندما يدرس هذه المناهج، والدولة تدفع هذه المبالغ الخيالية له. لهذا فعند إنتهاء عقده ويرجع إلى بلاده فإنه يسمينا بدوا معاهم فلوس، وهو على حق. فلا يغرنكم مجاملتهم لكم، فأنا لو كنت مكانه لقلت أكثر من ذلك بكثير.

ولإخواننا المصريين دعابة حلوة لا يفهمها إلا هم، فلديهم طريقة للسخرية والإستهزاء، وطريقتهم تعتمد على المدح والإطراء. ولكنهم في الحقيقة يقصد بها الإستهزاء والسخرية

وربعنا الاساتذة الدكاترة البرفسورية العلماء والذي مسوين ١٠٠ بحث
!!!!؟؟؟ يصدقونهم.

فتح الشعب

فتح الشعب هو فتح أكثر من مجموعة للمقرر الواحد. يعني المقرر الواحد المكون من محاضرة ومختبر، المحاضرة ساعة والمختبر ساعتان. يتحول بقدرة قادر إلى سبع ساعات أو أكثر. والحججه ان قانون الهيئة لا يسمح باكثر من ١٥ طالبه في المختبر الواحد وهذا شيء جميل جدا. ولكن الغير معروف لمن هو خارج التخصصات العلمية ، ان التجارب في غالب الاحيان لا تأخذ غير ٣٠ دقيقة لاجراء التجربة وشرحها يحتاج ١٥ دقيقة أى ان مدة المختبر لا تتجاوز في أغلب الاحيان ٤٥ دقيقة الى ساعة اذا بالغنا جدا، وحسب ما هو معلوم فأن عدد ساعات المختبر ساعتان اذا نحن لا نحتاج لفتح شعبة جديدة للمختبر الذى يكون به عدد الطلبة اكثر من ١٥ طالب وطالبة.

ونستطيع ان نحل هذه المشكلة بتقسيم الطلبة (طبعا إذا إحتجنا إلى التقسيم، وانا اقول لا نحتاج إلى تقسيم فالمختبرات تتسع لخمسين طالب) الى مجموعتين تأتي المجموعة الاولى أولا ثم بعد انتهائها تأتي المجموعة الاخرى، وهذا العمل يوفر على الهيئة عشرات الالوف من الدنانير في الفصل الواحد ، دون ان نسبب ربهه للطلبة في المختبر، لانه يقلص عدد الساعات المطلوب للتدريس الى النصف تقريبا.

تفريخ ساعات التدريس

تفريخ الساعات في كلية الدراسات التكنولوجية هو المشكلة والربكة الكبيرة والتي تعاني منها الدولة

وسوف اشرح ما أقصد بعملية تفريخ الساعات:

لاخذ مادة مثل مادة اشعة والتي تتكون من ساعة نظرية وأربع ساعات مختبر اسبوعيا، إذا سجل في هذه المادة خمس وأربعون طالبة فإنها تصبح كالاتي

١ نظري ٤٥ طالبة

٤ مختبر أ ١٥ طالبة

٤ مختبر ب ١٥ طالبة

٤ مختبر ج ١٥ طالبة

المجموع ١٣ ساعة تحتاج إلى مدرس ونصف ليدرسوا مادة واحدة لان نصاب المدرس ٩ ساعات، لانه مشغول بأبحاث الفضاء والذرة لهاذا يدرس ٩ ساعات فقط.

هذا بالنسبة لهذه المادة البسيطة إذا سجل فيها ٤٥ طالبة ، أما إذا سجل بها ٩٠ طالبة فتصبح عدد ساعات التدريس ٢٦ ساعة، يعني نحتاج إلى ثلاثة (أستاذ دكتور برفسور عالم مسوي ١٠٠ بحث ؟؟؟!!).يستلمون ما يعادل ١٨٠ الف دينار في السنة ليدرسوا مادة واحدة.

أما إذا كانت هذه المادة فيزياء اساسية ويأخذها كل طلبة كلية الدراسات
التكنولوجية فإنها تفريخ مصايب:

مادة فيزياء اساسية عبارة عن ساعة واحدة نظري وساعتان مختبر، وعندمت
يسجل في هذه المادة ٤٥ طالب وطالبة تصبح كالتالي

١ نظري	٤٥	طالبة أو طالب
٢ مختبر أ	١٥	طالبة أو طالب
٢ مختبر ب	١٥	طالبة أو طالب
٢ مختبر ج	١٥	طالبة أو طالب

المجموع ٧ ساعة

وتخيل أن هناك ١٥٠٠ طالب على الأقل مستجد أو راسب سابقا في هذه المادة
مطلوب منهم أن يأخذوا مادة فيزياء اساسية (أنا دائما استخدم العدد الأقل حتى لا
أبالغ) فتنحول هذه الساعات إلى ٢١٠ ساعات بدل من ٩٠ ساعة قبل التفريخ.
يعني نحتاج إلى ٢٣ (أستاذ دكتور برفسور عالم مسوي ١٠٠ بحث ؟؟؟!!)
ليدرس هذه المادة مع أننا ممكن نحتاج إلى عشرة فقط.

نموذج من تفريخ المختبرات

شكل ١ و ٢ و ٣ و ٤ يبين عدد الشعب المفتوحة لمختبر تكنولوجيا ورش رقم المقرر ١٠٥ في قسم الهندسة الميكانيكية.

نلاحظ أن هناك ٤٦ شعبة مختبر مفتوحة لمقرر واحد. وبحسبة بسيطة نلاحظ أن مجموع عدد الساعات ١٣٨ ساعة، ويحتاجون ما بين ١٣ إلى ١٥ استاذ دكتور بروفيسور عالم مسوي ١٠٠ بحث ليدرسوا هذه المختبرات. بالله عليكم ١٥ استاذ بروفيسور دكتور مسوي ١٠٠ بحث ليدرس مختبرات لمادة واحده. مع ان الأصل لا نحتاج إلا إلى ٥ أو ستة أو سبعة مدرسين مختبر على الأكثر.

ونلاحظ ايضا أن عدد الوحدات للمادة هي وحدة واحدة ، وعدد ساعات تدريسها ٣ ساعات. والمتعارف عليه في معظم الجامعات والكليات في العالم أن عدد الوحدات يساوي عدد ساعات التدريس. ولوطبقنا هذ العرف الأكاديمي لاستغنيانا عن نصف الاساتذة الدكاترة البوفسورية العلماء إلى مسوين ١٠٠ بحث؟؟؟؟!!!

ارأيت أخي القارئ، أفهمت المهزلة.

إذا أحتجنا هذا العدد ليدرسوا مختبر واحد إذا كم نحتاج لتدريس مواد الكلية كلها بجميع تخصصاتها ٥٠٠٠ أستاذ دكتور بروفيسور عالم مسوي ١٠٠ بحث، نعم بحسبة بسيطة ستكتشفون أنه إذا كان عدد طلبة كلية الدراسات التكنولوجية ١٠٠٠٠ طالب، فعلا سنحتاج إلى ٣٠٠٠ إستاذ دكتور بروفيسور عالم مسوي ١٠٠ بحث. لهذا السبب في مواد كثيرة يستعينون بؤناس خارج التخصص ليسدوا العجز. لهذا في قسم العلوم أستعانوا ببياعين سجاد ليسدوا العجز، نعم أنا لا أمزح والبركة في برعي المفس.

ولا استبعد في اقسام أخرى استعانوا بكومار ورامبو من عمال النظافة ليساعدوهم بتغطية العجز في الاساتذة الدكاترة البروفسورية العلماء إلى مسوين ١٠٠ بحث ليغطوا العجز، بعد أن لبسوهم لبس محترم. وعلى راي القائل "مين راح يعرف دول مين، أصل المناهج عك".

وفي شكل ٥ و ٦ نلاحظ أن المادة الواحدة لمقرر رسم وورشة إلكترونية ورقم المقرر ١٠٤ عدد ساعات تدرسية ٣٧ ساعة يعني نحتاج إلى ٤ اساتذة دكاترة بروفسورية علماء مسوين ١٠٠ بحث ليدرسوا مقرر واحد نعطيهم آلاف الدنانير شهريا ليدرسوا مادة واحدة.

ونلاحظ ايضا بأن عدد الوحدات لهذا المقرر هي ٣ وحدات تحولة بقدرة قادر إلى ٧ ساعات تدريس.

وكذلك شكل ٧ و ٨ تحول مقرر حاسبات من ٣ وحدات دراسية إلى ٥ ساعات تدريس

نعم ممكن أن تزيد عدد ساعات التدريس عن عدد الوحدات في الكليات التطبيقية ولكن بحدود ضيقة وليس بهذه الصورة الكبيرة الفجة.

للعلم هذه جداول العام الدراسي ٢٠٠٨/٢٠٠٩ وأعتقد أن العام الدراسي الحالي فرخت الساعات ووصلت أضعاف ما ذكرته .

تفريخ ساعات التدريس

التاريخ: 2008-12-02 الوقت: 11:25:33

الهيئة العامة للتعليم التطبيقي والتدريب
مكتب التسجيل
الجدول الدراسي

الكلية: كلية الدراسات ايتكنولوجية - بيجين
القسم العلمي: 64 تكنولوجيا الهندسة الميكانيكية - امتاح
العمل الدراسي: 2008-09/2 (جميع المجموعات)

رمز التفريخ: SKTTA
رمز المستخدم: CECB03

صفحة رقم: 5

رقم المقرر	مجم	مجم	اسم المقرر	عدد ايام	عدد اسبوع	عدد ايام	أوقات الدوام	الكميس	المقرر	استاذ
104	02	02	رسم ميكانيكي بالحاسوب	3	5	004	12.00 14.00	134	134	فوزان العاريس
104	01	02	مختبر	3	5	004	11.00 14.00	134	134	فوزان العاريس
104	03	03	رسم ميكانيكي بالحاسوب	3	5	004	08.00 10.00	131	131	الفه العزوي
104	01	03	مختبر	3	5	004	08.00 11.00	131	131	الفه العزوي
104	04	04	رسم ميكانيكي بالحاسوب	3	5	004	08.00 10.00	134	134	فوزان العاريس
104	01	04	مختبر	3	5	004	08.00 11.00	134	134	فوزان العاريس
104	05	05	رسم ميكانيكي بالحاسوب	3	5	004	15.00 17.00	131	131	ا. هـ
104	01	05	مختبر	3	5	004	15.00 18.00	131	131	ا. هـ
104	06	06	رسم ميكانيكي بالحاسوب	3	5	004	15.00 17.00	134	134	ا. هـ
104	01	06	مختبر	3	5	004	15.00 18.00	134	134	ا. هـ
105	01	01	تكنولوجيا ورشة	1	3	004	08.00 11.00	037	037	ا. هـ
105	02	02	تكنولوجيا ورشة	1	3	004	08.00 11.00	037	037	ا. هـ
105	03	03	تكنولوجيا ورشة	1	3	004	12.00 15.00	037	037	ا. هـ
105	04	04	تكنولوجيا ورشة	1	3	004	08.00 11.00	037	037	ا. هـ

شكل ١

التاريخ: 2008-12-02 الوقت: 11:25:33

الهيئة العامة للتعليم التطبيقي والتدريب
مكتب التسجيل
الجدول الدراسي

الكلية: كلية الدراسات ايتكنولوجية - بيجين
القسم العلمي: 64 تكنولوجيا الهندسة الميكانيكية - امتاح
العمل الدراسي: 2008-09/2 (جميع المجموعات)

رمز التفريخ: SKTTA
رمز المستخدم: CECB03

صفحة رقم: 6

رقم المقرر	مجم	مجم	اسم المقرر	عدد ايام	عدد اسبوع	عدد ايام	أوقات الدوام	الكميس	المقرر	استاذ
105	05	05	تكنولوجيا ورشة	1	3	004	15.00 18.00	037	037	ا. هـ
105	06	06	تكنولوجيا ورشة	1	3	004	12.00 15.00	037	037	ا. هـ
105	07	07	تكنولوجيا ورشة	1	3	004	12.00 15.00	037	037	ا. هـ
105	08	08	تكنولوجيا ورشة	1	3	004	12.00 15.00	037	037	ا. هـ
105	09	09	تكنولوجيا ورشة	1	3	004	08.00 11.00	037	037	ا. هـ
105	10	10	تكنولوجيا ورشة	1	3	004	12.00 15.00	037	037	ا. هـ
105	11	11	تكنولوجيا ورشة	1	3	004	12.00 15.00	037	037	ا. هـ
105	12	12	تكنولوجيا ورشة	1	3	004	08.00 11.00	037	037	ا. هـ
105	13	13	تكنولوجيا ورشة	1	3	004	08.00 11.00	037	037	ا. هـ
105	14	14	تكنولوجيا ورشة	1	3	004	08.00 11.00	037	037	ا. هـ
105	15	15	تكنولوجيا ورشة	1	3	004	15.00 18.00	037	037	ا. هـ
105	16	16	تكنولوجيا ورشة	1	3	004	12.00 15.00	037	037	ا. هـ
105	17	17	تكنولوجيا ورشة	1	3	004	08.00 11.00	037	037	ا. هـ
105	18	18	تكنولوجيا ورشة	1	3	004	12.00 15.00	037	037	ا. هـ

شكل ٢

تفريخ ساعات التدريس

التاريخ: 2008-12-02 الوقت: 11:25:33

الهيئة العامة للتعليم التطبيقي والتدريب
مكتب التسجيل
الجدول الدراسي

الكيفية: كلية الدراسات التكنولوجية - بنين
الرقم العلمي: 64 تكنولوجية الهندسة الميكانيكية - إنتاج
الرمز الدراسي: 2008-09/2

رمز المقرر: 19
مع: 105
اسم المقرر: تكنولوجيا ورشة

البيانات:

رقم المقرر	مع	اسم المقرر	عدد ايام	عدد اسبوع	عدد ايام	وقت الدراسة	البيانات	البيانات	البيانات
19	105	تكنولوجيا ورشة	3	1	004	12.00			
20	105	تكنولوجيا ورشة	3	1	004	15.00			
21	105	تكنولوجيا ورشة	3	1	037	12.00			
22	105	تكنولوجيا ورشة	3	1	037	15.00			
23	105	تكنولوجيا ورشة	3	1	004	08.00			
24	105	تكنولوجيا ورشة	3	1	037	11.00			
25	105	تكنولوجيا ورشة	3	1	004	08.00			
26	105	تكنولوجيا ورشة	3	1	037	11.00			
27	105	تكنولوجيا ورشة	3	1	004	08.00			
28	105	تكنولوجيا ورشة	3	1	037	11.00			
29	105	تكنولوجيا ورشة	3	1	004	08.00			
30	105	تكنولوجيا ورشة	3	1	037	11.00			
31	105	تكنولوجيا ورشة	3	1	004	08.00			
32	105	تكنولوجيا ورشة	3	1	037	11.00			

شكل ٣

التاريخ: 2008-12-02 الوقت: 11:29:33

الهيئة العامة للتعليم التطبيقي والتدريب
مكتب التسجيل
الجدول الدراسي

الكيفية: كلية الدراسات التكنولوجية - بنين
الرقم العلمي: 64 تكنولوجية الهندسة الميكانيكية - إنتاج
الرمز الدراسي: 2008-09/2

رمز المقرر: 33
مع: 105
اسم المقرر: تكنولوجيا ورشة

البيانات:

رقم المقرر	مع	اسم المقرر	عدد ايام	عدد اسبوع	عدد ايام	وقت الدراسة	البيانات	البيانات	البيانات
33	105	تكنولوجيا ورشة	3	1	004	08.00			
34	105	تكنولوجيا ورشة	3	1	037	11.00			
35	105	تكنولوجيا ورشة	3	1	004	12.00			
36	105	تكنولوجيا ورشة	3	1	037	15.00			
37	105	تكنولوجيا ورشة	3	1	004	08.00			
38	105	تكنولوجيا ورشة	3	1	037	11.00			
39	105	تكنولوجيا ورشة	3	1	004	08.00			
40	105	تكنولوجيا ورشة	3	1	037	11.00			
41	105	تكنولوجيا ورشة	3	1	004	08.00			
42	105	تكنولوجيا ورشة	3	1	037	11.00			
43	105	تكنولوجيا ورشة	3	1	004	08.00			
44	105	تكنولوجيا ورشة	3	1	037	11.00			
45	105	تكنولوجيا ورشة	3	1	004	08.00			
46	105	تكنولوجيا ورشة	3	1	037	11.00			

شكل ٤

تفريخ ساعات التدريس

التاريخ: 2008-12-02
الوقت: 11:26:03

الهيئة العامة للتعليم التطبيقي والتدريب
مكتب التسجيل
الجدول الدراسي

الكلية: كلية الدراسات التكنولوجية - بنين
القسم العلمي: 53 هندسة الكترونية- اتصالات
الفصل الدراسي: 2008-09/2

رمز التقرير: 3
رمز المستخدم: 3

صفحة رقم: 1

رقم المقرر	مع	مع	مع	اسم المقرر	عدد اوس	عدد اوس	مجموع ساعات	اثنين	ثلاثاء	اربعاء	الخميس	المقرر	استاذ
3	01			تدريب ميداني (2)	5	20	999					د.الله اله	
104	01			رسم وورشة الكترونية	3	7	008	10.00				ا. هت	
104	01	01		مختبر	3	7	008	11.00	11.00			ا. هت	
104	03	01		مختبر	3	7	008	14.00	14.00			ا. هت	
104	05	02		مختبر	3	7	008	14.00	14.00			ا. هت	
104	07	01		مختبر	3	7	008	11.00	11.00			ا. هت	
104	09	01		مختبر	3	7	008	14.00	14.00			ا. هت	
104	11	01		مختبر	3	7	008	14.00	14.00			ا. هت	

شكل ٥

التاريخ: 2008-12-02
الوقت: 11:26:03

الهيئة العامة للتعليم التطبيقي والتدريب
مكتب التسجيل
الجدول الدراسي

الكلية: كلية الدراسات التكنولوجية - بنين
القسم العلمي: 53 هندسة الكترونية- اتصالات
الفصل الدراسي: 2008-09/2

رمز التقرير: SRITA
رمز المستخدم: CECB03

صفحة رقم: 2

رقم المقرر	مع	مع	مع	اسم المقرر	عدد اوس	عدد اوس	مجموع ساعات	اثنين	ثلاثاء	اربعاء	الخميس	المقرر	استاذ
104	03			رسم وورشة الكترونية	3	7	008	10.00	11.00			م. طارق كرم	
104	01	03		مختبر	3	7	008	11.00	11.00			ا. هت	
104	03	03		مختبر	3	7	008	14.00	14.00			ا. هت	
104	05	03		مختبر	3	7	008	14.00	14.00			ا. هت	
104	07	03		مختبر	3	7	008	14.00	14.00			ا. هت	
104	09	03		مختبر	3	7	008	14.00	14.00			ا. هت	
104	11	03		مختبر	3	7	008	14.00	14.00			ا. هت	
104	05			رسم وورشة الكترونية	3	7	008	10.00	11.00			م. طارق كرم	
104	01	05		مختبر	3	7	008	11.00	11.00			ا. هت	
104	03	05		مختبر	3	7	008	14.00	14.00			ا. هت	
104	05	05		مختبر	3	7	008	14.00	14.00			ا. هت	
104	07	05		مختبر	3	7	008	11.00	11.00			ا. هت	
104	09	05		مختبر	3	7	008	14.00	14.00			ا. هت	
104	11	05		مختبر	3	7	008	14.00	14.00			ا. هت	

شكل ٦

أرأيت أخي القارئ، أفهمت المهزلة.

معهم حق اخواننا العرب وغيرهم أن يسموننا بدو معاهم فلوس ، ولو كنت
مكانهم لقلت ح.... معاهم فلوس.

أعذرنى ايها القارئ الكريم على أسلوبى الشديد فى بعض الاحيان، فقد أخذتني
الغيرة على أهلى بأن يوصموا بهذا البله والعباطة. وكل ذلك بسبب شوية مصلحجية
همهم أن يستولوا على المال، فحياتهم مبنية على الكذب بدءًا من حصول آبائهم على
الجنسية بالتدليس إلى تزويرهم شهاداتهم الدراسية.
وأقولها للمرة المليون أنا لا أعمم فهناك مخلصين.

**يعني إذا أردنا التخلص من الساعات الإضافية والتي تكلف الدولة
مئات الالاف من الدنانير، نلغي مسخرة أن يكون فى المختبر ١٥ طالب
وإتركوا الكلام الفاضى الذى سيبرروا فيه هذه العمل**

ما هو الحل للإرتقاء بمستوى كليات الهيئة

الحل للإرتقاء بمستوى كليات الهيئة حسب وجهة نظري أختصره بالنقاط التالية:

١- أول هذه الحلول وأهمها هو الإقتناع قناعة تامة ، حتى لا نضحك على أنفسنا بأن كليات الهيئة ليست كليات جامعية، حتى لو اصبحت الدراسة فيها أربع سنوات. وإنما لم ولن تكون كليات جامعية حتي ولو بعد خمسين سنة (أنظر لتعريف الجامعة في كتابي هذا).

فالكليات في جميع انحاء العالم لا تعتبر نفسها جامعات ولا تتصرف على هذا الأساس ، بل تعتبر نفسها كليات دون الجامعية تعطي الطالب الذي لا يستطيع إكمال دراسته الجامعية ، إما بسبب عدم قدرته العلمية على دخول الجامعة ، أو عدم قدرته المالية على مواصلة تعليمه الجامعي ، فيدخل في هذه الكليات ليحصل على شهادة دبلوم تهيئه للعمل بها، وإذا تهيء له الأمور بعد ذلك يمكن أن يلتحق بالجامعة لإكمال دراسته.

٢- اعطاء صلاحيات واسعة وكبيرة للمدير العام للفصل بجميع القضايا المتعلقة بالهيئة أو اعضاء هيئة التدريس أو العاملين فيها. مع امكانية أن يعطي المدير العام بعض هذه الصلاحيات لتوابه.

وهذه القضية مهمة للتطوير لان الملاحظ الآن أنه لا يوجد صلاحيات فعليه وحاسمة للمدير العام ، لهذا اصبحت الامور سائبة وغير حازمة في معظم المشاكل الموجودة في الهيئة وكلياتها ، واصبحت القرارات عشوائية والتصرفات مزاجية سواء من رئيس القسم أو عميد الكلية.

٣- إجبار الاساتذه الدكاترة البرفسورية العلماء إلى مسوين ١٠٠ بحث
!!!؟؟؟ التدريس من كتب معتبرة وليس من مذكرات القص واللقز.

٤- تعيين مدرسى مختبر وبأعداد كبيرة من حملة البكالوريوس أو حتى حملة
الدبلوم ليغطوا العجز ويقوموا بعملية التدريس في المختبرات ، لان تجارب المختبرات
لا تحتاج الى أستاذ دكتور برفسور عالم مسوي ١٠٠ بحث !!!؟؟؟. والمعرفة
المستخلصة من هذه التجارب يشرحها الأستاذ إلى مسوي ١٠٠ بحث !!!؟؟؟ في
المحاضرة، فدور مدرس المختبر شرح واجراء التجربة للطلاب فقط لا غير. وهذا
معمول به في جميع كليات العالم ، أما الجامعات فتستعين بالمعيد ليدرس المختبر.

فليس من المعقول أو المنطقي ، وحتى عيب ، أجيب استاذ دكتور بروفسور عالم
مسوي ١٠٠ بحث !!!؟؟؟ أعطية أربع آلاف دينار ليدرس مختبر. والمختبرات هي
اكثر شيء يدرس بالهيئة خاصة كليات الدراسات التكنولوجية .

٥- التركيز على تعيين حملة الماجستير ليكونوا أعضاء هيئة تدريس فالهيئة
وكلياتها ليسوا جامعة وليسوا معهد ابحاث ، ووظيفة المدرسين في كليات الهيئة
الأساسية تدريس طلاب لمدة سنتين أو اربع سنوات في بعض الكليات ، وهذا الأمر
لا يحتاج إلا استاذ دكتور بروفسور عالم مسوي ١٠٠ بحث !!!؟؟؟ ، لان الهيئة
لا تحتاج (Overqualified).

فليس من المعقول كمثال أجيب مهندس ذو خبرة كبيرة ليكون بائع بقاله وإذا
قبل المهندس ذلك فإنه إما محتاج لهذه الوظيفة ولم يجد عملا غيره، أو أنه مهندس أي
كلام (يعني خرطي).

٦- وضع قوانين واضحة وحازمة تنظم العلاقة بين العاملين في الهيئة وواجباتهم.
فوضع قوانين واضحة وضوحا تاما لا تقبل التأويل والتفسير تنظم العلاقة بين اعضاء
هيئة التدريس والإدارة سوف تحزم كثيرا من الأمور. وكذلك تنظم وتحدد دور عضوا

هيئة التدريس ومهام عملة، والذي يضع هذه القوانين يكون خبير قانوني أو لجنة خبراء قانونيين وليس اعضاء هيئة تدريس ممن ليس لهم خبرة قانونية.

٧- عدم التجديد لاي وافد لاكثر من أربعة سنوات لتجديد الدماء والتطوير ومنع إستغلالهم في عمل أبحاث لبعض الكويتيين.

٨- تقليص الفوارق المالىه بين الوظائف الإشرافية وغيرها. لان الفوارق المالية الكبيرة بينهم تزيد التنافس الغير شريف والبغضاء والشحناء بين اعضاء هيئة التدريس. والمهمة الإشرافية لا بد أن تكون تكليف وليس تمتع بمزايا كبيرة.

٩- إلغاء قانون الترقيات ، فأقولها للمرة المليون الهيئة وكلياتها ليست جامعة ولن تكون جامعة وإلي يجب يدرس بالجامعة يروح يدور على جامعة.

١٠- الرد على أي شكوى من أي عضو هيئة تدريس في بدايتها حتي لا تتفاقم المشاكل وتتعدد الأمور.

في ظل الأوضاع الراهنة أقول: سوف تحدث جريمة قد تصل للقتل بين اعضاء هيئة التدريس وإدارتهم ، وأنا متأكد من ذلك والمسألة مسألة وقت حتي تحدث هذه الجريمة، فالصراعات بين اعضاء هيئة التدريس بعضهم مع بعض وصلت إلى درجة كبيرة، خاصة إذا كانت الصراعات على مسائل مالية. وهذه الأمور المالية بيد سفيه يتحكم فيها وإذا ظلم احدهم لا يجد اذن صاغية له ، والله يستر.

١١- لا يتم تعيين أي شخص في وظيفة إشرافية لمجرد كفاءته العلمية فقط ولكن لا بد أن يتحلي بالصدق والأمانة والموضوعية والقدرة على الإدارة.

١٢- زيادة النصاب التدريسي لأعضاء هيئة التدريس ، فليس من المعقول أن يكون نصاب عضو هيئة التدريس ٩ ساعات فقط بالأسبوع ، فهذا يعتبر إهدار للمال العام. وإذا قال أحدهم أن هذا هو النصاب التدريسي في جميع جامعات العالم أقول: نعم ممكن لان الاستاذ في تلك الجامعات ليس متفرغ للتدريس فقط، بل عنده أعمال

أخرى مثل: الإشراف على طلبة الماجستير والدكتوراه، عمل ابحاث تفيد الجامعة وتعتبر مورد مالي للجامعة. اما نحن فندرس مقررات بسيطة جدا ثم نذهب إلى بيوتنا يعني نداوم في الاسبوع يوم ونصف فقط لاغير ، ولا يوجد عندنا طلبة ماجستير ولا دكتوراه، ولا نعمل ابحاث تفيد كليات التطبيقية.

نعم إنها الحقيقة ، فعملنا فقط يوم ونصف لاغير ، يعني نداوم الأحد خمس ساعات والأثنين أربع ساعات.

والمصيبة أن المدرسين يأخذون ٨ ساعات فوق نصابهم الدراسي ، أي يدرسون ١٧ ساعة اسبوعيا ويأخذون على هذه الزيادة مكافئة تتجاوز الألف دينار ، وهذا الأمر ليس قاعدة شاذة بل هي دائمة ومستمرة. ، كل المدرسين في الهيئة يأخذون إضافي. إذا لماذا جعل النصاب الدراسي للمدرس ٩ ساعات هل ليتفرغ لأبحاثه الكبيرة وإختراعاته العظيمة أم هي تنفيغ في تنفيغ، ففي ظل الأوضاع الحالية هو فعليا يأخذ ١٧ ساعة ومنذ سنين طويلة.

يعني حتى لو جعلنا نصابه ٩ ساعات ليتفرغ لأبحاثه العظيمة فعليا هو غير متفرغ بدليل أنه يأخذ ١٧ ساعة اسبوعيا.
نعم والله هذه مهزلة ما بعدها مهزلة.

١٣- زيادة أعداد الطلبة في المختبرات ، فليس من المعقول أن يكون المختبر به خمسة عشر طالب فقط ونريهم تجربة المقاومة الكهربائية كمثال التي يأخذها الطلبة في المتوسطة.

والله مهزلة ما بعدها مهزلة ، صحيح كما يقول المثل المصري إلي إختشوا ماتوا، والله لا ألوم أخوانا العرب الذين يستهزئون بنا على هذه المسخرة ويقولون عنا بدو معاهم فلوس.

١٤- تهيئة الطالب وتقوية لغته الإنجليزية في الكليات التي تدرس بالإنجليزي، ولا يسجل الطالب بأي مادة إلا بعد أن يتقن هذه اللغة.

أو تقوم الكلية بالتدريس باللغة العربية. فليس من المعقول أن أدرس لطالب سوف يتخرج وهو لا يتقن أبسط قواعد اللغة الإنجليزية، كيف نجح هذا الطالب بالمواد السابقة الله أعلم، وقد مر علي مثل هؤلاء الطلبة الذين لا يعرفون أي شيء عن اللغة الإنجليزية (يعني ميح بالإنجليزي).

١٥- واهم هذه الحلول هو إلغاء الأجر عن الساعات الإضافية والصيفي وتعويض ذلك بزيادة في معاش الاساتذة الدكاترة البروفسورية العلماء إلى مسوين ١٠٠ بحث؟؟؟؟!! ويصبح العمل في الصيفي والساعات الإضافية تكليف. واقصد بالتكليف توزيع الساعات الإضافية على البرفسورية بدون أجر. صدقوني ثاني فصل دراسي ستختفي الساعات الإضافية كليا وتختفي مشاكلها ومشاكل النزاع على التدريس في الصيفي.

هذه بعض الحلول وليس كلها، ولكنني مقتنع انها حلول جذرية للمشاكل الكبيرة في الهيئة وكليتها. وأرجوا من الله أن يأخذ بها اصحاب العقول الراجحة والنظرة الثاقبة للنهوض بالتعليم في دولة الكويت.

هل كليات الهيئة كليات جامعية

قبل الإجابة على هذا السؤال لابد أولاً أن نعرف ما المقصود بالجامعة حتى نرى هل كليات الهيئة العامة مجتمعة تعتبر جامعة.

تعريف الجامعة

الجامعة عبارة عن مجموعة من الكليات الدراسية ، مثل كلية الهندسة وكلية العلوم وكلية الطب والآداب إلى أخ... ووظيفة الجامعة الأساسية تطوير الدولة والمجتمع من خلال عمل البحوث التي تساعد على رقي البلد المقامة به هذه الجامعة ، وأيضا إيجاد الحلول للمشاكل التي توجد بالدولة والمجتمع وحتى مشاكل العالم ، أي ان عملها الاساسي مركز ابحاث. بالإضافة أيضا إلى تهيئة باحثين جدد من خلال عمل برامج منح شهادات الماجستير والدكتوراه ليكملوا مسيرة الجامعة.

ويضاف إلى عملها الأساسي تهيئة الطلبة المتسبين إليها لنيل الشهادات الجامعية التي تهيئهم للإنخراط بسوق العمل ، او يكملوا مسيرتهم التعليمية ليصبحوا باحثين بعد نيلهم لشهادة الماجستير والدكتوراه.

هذا هو تعريف الجامعة.

فالجامعة ليست مدرسة للتعليم بل مركز ابحاث ، وما التعليم إلا جزء من عملها وليس عملها الأساسي.

والآن هل الهيئة العامة للتعليم التطبيقي والتدريب وكلياتها تعتبر جامعة وهل ينطبق عليها وصف جامعة ؟ ، الإجابة القاطعة والحاسمة وبحسب المعايير الجامعية ومفهوم الجامعة لا. إذا ماهي ؟

اقول: هي مراكز تعليمية دون المتوسط فقط لا أكثر ولا أقل.

وأقول هنا كلمة حق لوزير التربية والتعليم العالي ، ولكل المسؤولين في الهيئة
ومن يهمة تطوير الهيئة والنهوض بها :

إذا أردتم النهوض بالهيئة لا بد أن تزيحوا من عقولكم فكرة أن كليات الهيئة
جامعة.

حتى لو حولتم الدراسة في كلياتها إلى أربع سنوات فلن تتحول إلى جامعة.

وحذاري ثم حذاري أن تحاولوا تحويلها إلى جامعة ، لان معظم أعضاء هيئة
التدريس فيها من حملة الدكتوراه ليسوا مؤهلين ليكونوا أساتذة جامعة. فهم حتى
ليس عندهم قدرة على تقييم بحث صغير ، لا يغرنكم حرف الألف والذال الذي
يسبق كل أسم من اسمائهم فنحن نعرف وأنتم تعرفون بل هم أنفسهم يعرفون من
كتب لهم البحوث ، بل نعرف اكثر من هذا ، نعرف كيف حصلوا على شهاداتهم
الجامعية ، فهم أجهل من الجهل نفسة. طبعاً لا أعمم فمنهم من يستحق بجدارة هذه
الأحرف ولكنهم قلة للأسف.

دور كليات الهيئة في تدمير التعليم الجامعي

لقد كان لكليات الهيئة العامة للتعليم التطبيقي والتدريب دور كبير جدا في إنهيار التعليم الجامعي ، وإيجاد جامعيين في جميع التخصصات أميين لا يفقهون شيئا من تخصصاتهم ، فلقد أوجده المهندس الجاهل والمحاسب الجاهل والمدرس الجاهل ، من الذين لا يستطيعون اثبات تخصصاتهم إلا من خلال الورقة التي يحملونها والتي حصلوا عليها بغفلة من الزمان والتي تسمى شهادة جامعية. وطبعا هذا ليس حكما عاما على جميع خريجين الهيئة ، فمنهم من اثبت جدارته واستطاع أن يثبت نفسه كأنسان متعلم ومثقف ، والشهادة التي حصل عليها حصل عليها بجدارته وبجده وإجتهاده ومثابرته في التعلم ، ولكنني أريد أن اقول وأبين أن هذا الإنسان تفوق لا لأن التعليم في الهيئة جدير بأن يعلم الأجيال ، ولكن السبب جدارة الشخص نفسه.

والسؤال المهم لماذا دمرت الهيئة التعليم الجامعي في الكويت ؟

هناك اسباب كثيرة سوف اختصرها واذكر اهم هذه الاسباب.

السبب الأول يتعلق بأصل نشأتها ونظامها التعليمي. فالهيئة تتكون من كليات عدة ومدة الدراسة بها ستان ونصف^(١) وتقبل الطلبة المنتسبين لها من حملة الثانوية العامة بقسميها الأدبي والعلمي^(٢)، وهؤلاء الطلبة مع إحترامي الشديد لهم من اصحاب المجاميع المتدنية جدا ، ومن الذين لم ولن يجدو فرصة للتعليم إلا من خلال

(١) بعض الكليات مثل كلية التربية الأساسية اصبحت تطبق نظام الأربع سنوات .

(٢) في السابق كانت جميع كليات الهيئة (الكليات العلمية والأدبية) تقبل الطلبة الحاصلين على الثانوية العامة بشقيها الأدبي والعلمي للدراسة بأي كلية يختارونها ، يعني ممكن أن الطالب الحاصل على الثانوية الأدبية يدرس بالكليات العلمية بعد أن يأخذ مواد تمهيدية. اما الان فلا يسمح بذلك؟؟

كليات الهيئة. ولقد واجه المدرسون مشاكل كثيرة وكبيرة في تعليمهم التعليم الجامعي فاضطر المدرسون النزول إلى مستوى الطلبة ، فبدؤوا بالتساهل بالمناهج والإمتحانات وقد كانت هذه هي الطامة الكبرى ، لانهم بدل من أن يرفعوا مستوى الطلبة ويجعلون لهم خط لا ينزاحون عنه نزلوا إلى مستوى الطلبة. ومن يتنازل مرة يتنازل كل مرة. وبمرور الزمن اصبح التنازل حق من حقوق الطلبة أو من يتشدد حتى ولو بجزئيات بسيطة يبغضة زملائه قبل طلبته ، وانا عانيت من هذه المشكلة. فانا لم اتشدد بمعني الشدة ، ولكن كنت اعطي الطلبة أربعين سؤالاً وأقول لهم الإمتحان لن يخرج عن هذه الأسئلة ، تعرفون ما هي النتيجة ؟ النتيجة أن ثلاثة أرباع الفصل يرسب بالإمتحان ، والله هذه حقيقة وليست مبالغة.

لا يعني هذا كما قلت أنه لا يوجد طلبة مجتهدون ، نعم يوجد طلبة متفوقون ولكن تفوقهم ذاتي ، يعني هم بالاساس متفوقون وليس بسبب التعليم داخل الكلية. ونتيجة لذلك اصبح مستوى الكليات من حيث المناهج والطلبة في منتهي السوء إلا من رحمه ربي.

وياريت المشكلة وصلت عند هذا الحد ولكنها تفاقمت جدا لان القاعدة اصبحت هي التساهل. وأيضا الذي زاد المشكلة "الواسطات" من زملاء العمل لرفع درجة معارفهم (عندي كشف بكل الزملاء الذين إتصلوا لرفع درجات معارفهم) ، ليس رفعهم درجة أو ثلاثة أو عشرة ، لقد وصلت الضغوط لطلب رفع درجة معارفهم أربعين درجة.

يعني تحويل الحمار إلى ؟؟؟!!!

والحقيقة اقول كنت ارفض هذا المبدأ حتى لو وافقتهم شفاهاة نتيجة الضغوط لانه ليس به عدل لباقي الطلبة وهذا الرفض ادي إلى غضب بعض الزملاء.

لقد كان من الممكن التغلب على هذه المشكلة لو أن مدرسين الهيئة تشددوا تشددا بسيطا ولم يتساهلوا هذا التساهل الكبير ، واجبروا الطلبة على الرقي بمستواهم حتي لو كان هذا الإجبار تدريجيا ، وبعثوا قاعدة بأن الذي لا يستطيع أن يتعلم ويكمل دراسته يفصل .

ونتيجة لهذا التساهل تخرج كثيرا من الطلبة من كليات الهيئة وهم لا يستطيعون كتابة اساميههم باللغة الإنجليزية التي يدرسون بها .

وهناك قاعدة علمية تقول: أي شيء ينحرف حتي ولو اقل من درجة واحدة فإنه مع مرور الزمن سيجد نفسه وقد إنحرق إنحرافا كبيرا جدا .

والذي زاد خراب التعليم ومخرجاته وجود جامعات حكومية وخاصة خارج دولة الكويت تقبل خريجين كليات الهيئة وتقبل معظم الساعات التي أخذوها (الوحدات الدراسية التي درسوها) وهذه الجامعات هدفها الأول والأخير المكسب المالي فقط لا غير (مثل جامعة دعبس) ولا يهتمها الطالب الذي سوف يرجع للكويت ولن يعمل بسوق العمل لديهم . فقد قام معظم خريجين كليات الهيئة بالتوجه لتلك الجامعات وخلال سنتين يتلون الشهادة الجامعية في تخصصات علمية وأدبية وهم لا يفقهون شيء (وانا شاهد على كثير من تلك الحالات) بل الأدهي والأمر هناك خريجين من كليات الهيئة نالوا شهادات الماجستير والدكتوراه ، وأصبحوا زملاء لنا وهم لا يعرفون عشرة ضرب عشرة .

وعليك أن تتخيل ما سوف يكون عليه الوضع . فخريجين كليات الهيئة بالألاف ومعظمهم يكملون دراستهم خارج دولة الكويت وهم أميون بكل ما تحمله هذه الكلمة من معني .

وأنا حقيقة لا ألوم الطلبة ، فأنا والله لو كنت مكانهم سأفعل مثل ما يفعلون لاننا في دولة شهادات ، حتي لو أعطيت الحمار شهادته وبقي على حموريته فسيصبح حمارا جامعيًا محترما ، لان الناس والحكومة لن تنظر لحالة بل إلى شهادته ، وليس مهها من أين حصل عليها. والغريبة أن الجامعات خارج الكويت تدرك هذه الحقيقة ، لهذا يتساهلون جدا مع الطلبة أثناء دراستهم ، ولكنهم لا يتساهلون بتحصيل مستحقاتهم المالية المرتفعة.

والسبب الآخر والمهم في تدني مستوى كليات الهيئة هم أعضاء هيئة التدريس أنفسهم

فلقد تكلمت في فصل " ماذا حدث بعد إنشاء الهيئة " عن كيفية حصول بعض (اقول بعض) أعضاء هيئة التدريس على شهادتهم بطرق غير سليمة ، وما بني على باطل سيستمر بالباطل ، بل يحاول ان ينشر الباطل حتي لا يكون هو وحدة على الباطل.

وهناك ايضا عامل لا يقل أهمية عن ماذكرت ، ألا وهو التنوع الفكري والعقدي والعرقى بين اعضاء هيئة التدريس ، هذا التنوع أدى إلى إشتداد الصراعات الفكرية والعقدية والعرقية بين أعضاء هيئة التدريس.

كل هذه الأسباب واسباب إخرى لم اذكرها لعدم اهميتها أدت إلى إنحطاط مستوى الهيئة وكلياتها ومستوى خريجها ، هذا الإنحطاط أدى إلى تخريب التعليم الجامعي في الكويت.

ألم تلاحظوا أن الإحتفالات السنوية للخريجين المتفوقين من كليات الهيئة بالمئات ؟؟؟؟؟!!!!

الخاتمة

وفي الختام أقول ما قاله أحدهم.

قال أحدهم

زيارة قصيرة أديتها لأحدى الاصدقاء من العاملين في الهيئة العامة للتعليم التطبيقي والتدريب للسلام عليه بعد عودته من رحلة الحج المبارك،،، استغرقت فيها اكثر من نصف ساعه حتى اصل الى مكتبه الكائن في احدى مباني الكليات والذي يشبه شكله مباني سجون بعقوبه وابو غريب في العراق! رأيت خلالها من نفوس بشرية "خايسة" من العاملين وقبح لا محدود من الجهادات ما يجعلني اعتقد بل أو من بأن افضل طريقه لتطوير وإصلاح هذه الهيئة هي إخلاءها من الموظفين والطلبه ثم تفخيخها بخمسين طن سي فور ونسف مبانيها ،،، وتفنيش أساطين البيروقراطية والبرجوازية و الفساد فيها ،،، و تأسيسها من الصفر على أسس صحيحة "اضعف الايمان على خطى جامعة الكويت". فحال الهيئة الآن اشبه ما يكون بـعنز جرباء و إن طارت!

صح لسانك

وأقول أنا:

هل تتصوروا أنني عندما أكتب هذا الكتاب ستتغير الأمور ، أو هل عندي قناعة بالتغيير !! لا والله ،،، لا أعتقد ذلك ،،، بل سأسمع السخرية من العبط والهبل ومن الذين يعتقدون أنهم برزوا بغفلة من الزمن أو يعتقدون أنني أسبهم بهذا الكتاب ،،،

والسبب في ذلك ، لقناعتي بأننا في هُوَ سحيفة من التخلف ،، ونسأل الله أن يعيننا على الخروج منها بسواعد المخلصين من الشباب ،، والذي يوجد منهم بلا شك في كليات الهيئة العامة للتعليم التطبيقي والتدريب ،،
إذا لماذا كتبت هذا الكتاب ،، كتبت الكتاب لأسجل موقف وأقول هناك مخلصين يهتمهم البلد وأهله.

عندما إطلع صديق لي من أحد دول الخليج على كتابي قبل طباعته تأثر وقال لي ممكن أسألك سؤال فقلت له تفضل:

فقال لي:

ماذا تتوقع عندما تعمل وأنت الاصيل مع:

- واحد مش عارف اصله ولا فصله ويحس بالدونية والغربة والدخالة وإلي مرياه حرمة ويصبح رئيسك في العمل.

- واحد طاجيكي او قوقازي أو هندي مش عارف له بلد ويصبح رئيسك في العمل.

- واحدة كانت في طفولتها تعمل خادمة في البيوت وهذه المهنة توارثتها من امها وجدتها ، يعني كابر عن كابر ، وتصبح رئيسك في العمل

- واحد ملوش اصل وامه خادمة تزوجها ابوه ايام هوجة السفر والتزوج من خدمات احد الدول العربية ، يصبح رئيسك في العمل

وكبيرهم الذي علمهم السحر أبو لحية مخرومة - أهبل لدرجة العبط

وكل هؤلاء يساعدهم فلاح منحط كل اجداده من ايام آدم إلى اليوم عبيد عند الباشا يستعبدهم ويتمتع بنسائهم مجاناً.

فقلت له الله يعينك على بلواك

وفي ختام هذا الكتاب ايضا أتوجه بالتقدير وأقول لهم : "الله يساعدكم" إلى كل من:

الدكتور عبدالرزاق النفيسي مدير عام الهيئة - سمعت عنه أمور طيبة.

الدكتور مشعل المشعان نائب المدير العام - الله يعينه

الدكتور يعقوب الرفاعي مدير عام الهيئة سابقا - ونعم الأدب والخلق

الدكتورة صباح البحر نائب المدير العام للشئون الإدارية والمالية.

الدكتور فوزان الفارس استاذ في كلية الدراسات التكنولوجية.

اخلاق وإخلاص عالي

الدكتور فهد الجمعة مدير إدارة الشئون القانونية - ونعم الرجال

الدكتور حمود المصنف المدير العام السابق - رجل طيب جدا ولكن تم

إستغلال طبيته من قبل بعض الناس إلى اسميهم "أبو طيبة".

أشهد الله اني رأيت هؤلاء مخلصين للعمل ويحاولون تصحيح مسار

الهيئة وإصلاحها ولكن التيار المضاد شديد جدا جدا

وهذه شهادة اقولها مع أنني لم اطلب منهم شيئا ولم يعملوا لي شيئا

حقا أولاد الأصيلين أصيلين

تم بحمد الله وفضله الانتهاء من كتابة هذا الكتاب
يوم الاثنين ١٦ محرم عام ١٤٣٣ هجرية الموافق
١٢ ديسمبر ٢٠١١ م فله الفضل والمنة ،،،،،

البريد الإلكتروني للمؤلف

ALKHAMIS_comp@hotmail.com

إذا كان لديك أي ملاحظة أو معلومة جديدة أو
تعليق الرجاء التواصل مع المؤلف عبر البريد
الإلكتروني أو عبر موقع المؤلف على النت .

موقع المؤلف على النت

WWW.Alarabyalasil.com